



Faworyt

PRO



KOSIARKA SPALINOWA

MP46 SL

Numer katalogowy: 11 051 058

Wyprodukowano w ChRL., Instrukcja obsługi: wydanie 1, październik 2023 rok



Przed rozpoczęciem eksploatacji urządzenia przeczytaj uważnie i ze zrozumieniem instrukcję obsługi.

INSTRUKCJA ORYGINALNA PL



Krysiak Sp. z o.o., ul. Rolna 6, 62-081 Baranowo niniejszym oświadcza, że poniżej oznaczone według rodzaju i typu urządzenie wprowadzone przez nas do obrotu spełnia odpowiednie wymagania dotyczące bezpieczeństwa i ochrony zdrowia zawarte w obowiązujących Dyrektywach UE z jej późniejszymi modyfikacjami.

Osoba odpowiedzialna za przygotowanie dokumentacji technicznej na terenie UE:

Andrzej Krysiak, Rolna 6, 62-081, Baranowo **deklaruje z pełną odpowiedzialnością, że:**

Maszyna:	Kosiarka spalinowa do trawy Faworyt Pro MP46 SL
Model:	XSZ46A-SD
Numery seryjne:	2024010810001-2024010819999
Rok produkcji:	2024
Funkcja:	Koszenie trawy w ogródkach i innych zielonych terenach przydomowych

do której odnosi się niniejsza deklaracja, spełnia wymagania:

2006/42/EC – Dyrektywa Parlamentu Europejskiego i Rady z dnia 17 maja 2006r. w sprawie maszyn

2014/30/EU – Dyrektywa kompatybilności elektromagnetycznej

2000/14/EC + 2005/88/EC – Dyrektywa hałasowa

(UE) 2016/1628 - Rozporządzenie Parlamentu Europejskiego i Rady (UE) z dnia 14 września 2016r. w sprawie wymogów dotyczących silników spalinowych.

Do oceny zgodności zastosowano następujące normy zharmonizowane:

EN ISO 14982:2009, EN ISO 5395-1:2013+A1:2018, EN ISO 5395-2:2013+A2:2017

Ponadto potwierdzono, zgodnie z dyrektywą w sprawie emisji hałasu 2000/14/EC + 2005/88/EC

Gwarantowany poziom mocy akustycznej: 96 dB(A)

Poziom mocy akustycznej: 92,6dB(A), k=0,62dB(A)

Poziom ciśnienia akustycznego: 82dB(A), k=3 dB(A)

Wibracje przy uchwycie: lewy: 4,23; prawy 5,15 m/s², k=1,5 m/s²

Zastosowana procedura oceny zgodności odpowiada załącznikowi VI dyrektywy 2000/14/EC

Niniejsza deklaracja zgodności WE traci swoją ważność, jeżeli urządzenie zostanie zmienione lub przebudowane bez zgody producenta.

Integralnym elementem urządzenia jest instrukcja obsługi.

25/10/2023, Baranowo

Data i miejsce wystawienia

Andrzej Krysiak
Prezes Zarządu

Imię, nazwisko oraz podpis osoby upoważnionej
do sporządzenia deklaracji zgodności

INSTRUKCJA ORYGINALNA PL



OSTRZEŻENIE

Przeczytaj uważnie niniejszą instrukcję przed rozpoczęciem eksploatacji urządzenia. Zawarte są tu ważne informacje dotyczące zasad właściwego montażu, sposobu pracy i konserwacji urządzenia, bezpiecznych dla użytkownika. Przechowuj instrukcję w bezpiecznym miejscu, aby w razie potrzeby móc do niej wrócić lub przekazać ją kolejnym użytkownikom wraz z urządzeniem.



OSTRZEŻENIE

Zwracaj szczególną uwagę na rozdziały, które zawierają sygnały ostrzegawcze i uwagi.

Wszelkie regulacje lub czynności konserwacyjne nie opisane w niniejszej instrukcji muszą być wykonywane przez dealera lub specjalistyczne centrum serwisowe. Posiadają oni niezbędną wiedzę i sprzęt, aby zapewnić prawidłowe wykonanie pracy bez wpływu na bezpieczeństwo maszyny.

Pomoże to utrzymać najwyższą wydajność zakupionego urządzenia i utrzymać jego wartość podczas eksploatacji.



OSTRZEŻENIE

Urządzenie to, używane zgodnie z jego przeznaczeniem, odpowiada stanowi techniki oraz aktualnym wymogom bezpieczeństwa w momencie jego wprowadzenia.

Nie nadaje się do użytku komercyjnego ani przemysłowego.

Każdy inny sposób użytkowania jest niewłaściwy. Niewłaściwe użycie lub modyfikacje urządzenia lub użycie komponentów, które nie są przetestowane i zatwierdzone przez producenta, może spowodować nieprzewidziane uszkodzenia!

Każde użycie niezgodne z przeznaczeniem i nieuwzględnione w niniejszej instrukcji jest uważane za użycie bez zezwolenia i zwalnia producenta z odpowiedzialności prawnej.

Spis treści

Spis treści	4
1. Zawartość opakowania	6
2. Przeznaczenie	7
3. Opis ogólny	7
3.1 Opis działania	7
3.2 Elementy urządzenia (budowa)	8
3.3 Dane techniczne.....	10
4. Podstawowe zalecenia bezpieczeństwa	11
4.1 Symbole dotyczące urządzenia	11
4.2 Symbole w instrukcji obsługi	13
4.3 Ogólne wskazówki bezpieczeństwa	13
4.4 Wskazówki bezpieczeństwa dotyczące paliwa	17
4.5 Redukcja wibracji i hałasu	18
4.6 Nagły wypadek.....	19
5. Montaż	19
5.1 Montaż uchwytu kosiarki	19
5.2 Kosz na trawę.....	21
5.3 Olej silnikowy	23
5.4 Paliwo.....	24
5.5 Regulacja wysokości koszenia	25
5.6 Funkcja 4w1	26
6. Uruchomienie.....	29
6.1 Pierwsze uruchomienie	29
6.2 Uruchamianie i gaszenie silnika	30
6.3 Gdy dojdzie do zalania silnika	32
6.4 Koszenie trawy	32
6.5 Koszenie ze zbieranie trawy	34
6.6 Mulczowanie trawy.....	34
6.7 Boczny wyrzut trawy	34
6.8 Złote zasady po skończonej pracy	35
7. Konserwacja, wymiana noża, przechowywanie i zamawianie części zamiennych	35
7.1 Czyszczenie i konserwacja	35
7.1.1 Plan czynności konserwacyjnych.....	36
7.2 Czyszczenie kosza	37
7.3 Wymiana noża.....	38
7.4 Świeca zapłonowa.....	40
7.5 Filtr powietrza	42
7.6 Zlewanie paliwa	42
7.7 Wymiana oleju	43
7.8 Gaźnik	43

INSTRUKCJA ORYGINALNA PL

7.9 Tłumik	43
7.10Luz zaworowy.....	43
7.11Przechowywanie	44
7.12Przygotowanie do transportu	44
7.13Zamawianie części.....	45
8. Rozwiązywanie problemów	45
9. Gwarancja	48
10. Usuwanie odpadów i recycling.....	49
11. Ryzyko resztkowe	49
12. RYSUNEK ZŁOŻENIOWY NR 1.....	51

1. Zawartość opakowania

⚠ OSTRZEŻENIE Produkt jest ciężki, w razie potrzeby poproś o pomoc inną osobę.

1. Rozpakuj wszystkie części i połóż je na płaskiej, stabilnej powierzchni.
2. Usuń wszystkie materiały opakowaniowe i elementy transportowe, jeśli mają zastosowanie.
3. Upewnij się, że zawartość przesyłki jest kompletna i wolna od uszkodzeń. Jeśli stwierdzisz, że brakuje części lub są one uszkodzone, nie używaj produktu, ale skontaktuj się ze sprzedawcą. Używanie niekompletnego lub uszkodzonego produktu stwarza zagrożenie dla ludzi i mienia.
4. Upewnij się, że masz wszystkie akcesoria i narzędzia potrzebne do montażu i obsługi. Obejmuje to również odpowiedni sprzęt ochrony osobistej.

⚠ OSTRZEŻENIE Produkt i opakowanie nie są zabawkami dla dzieci! Dzieciom nie wolno bawić się plastikowymi torbami, kartkami i małymi częściami! Istnieje ryzyko zadławienia i uduszenia!

Ostrożnie otwórz opakowanie i wyciągnij z niego wszystkie elementy kosiarki. Komplet powinien zawierać:

- A) korpus kosiarki połączony linką przewodu hamulcowego i napędu z uchwytem górnym i panelem
- B) uchwyt dolny
- C) materiałowy kosz na trawę, plastikowa pokrywa kosza ze stelażem, uchwyt od kosza na trawę – 1kpl
- D) pokrętło motylkowe i śruba do połączenia uchwytów – 4kpl.
- E) klucz do świec
- F) zaczep na linkę hamulca i napędu
- G) instrukcja obsługi kosiarki
instrukcja obsługi silnika
karta gwarancyjna
- H) osłona bocznego kanału wyrzutowego
- I) zaślepka mieląca (tylna)

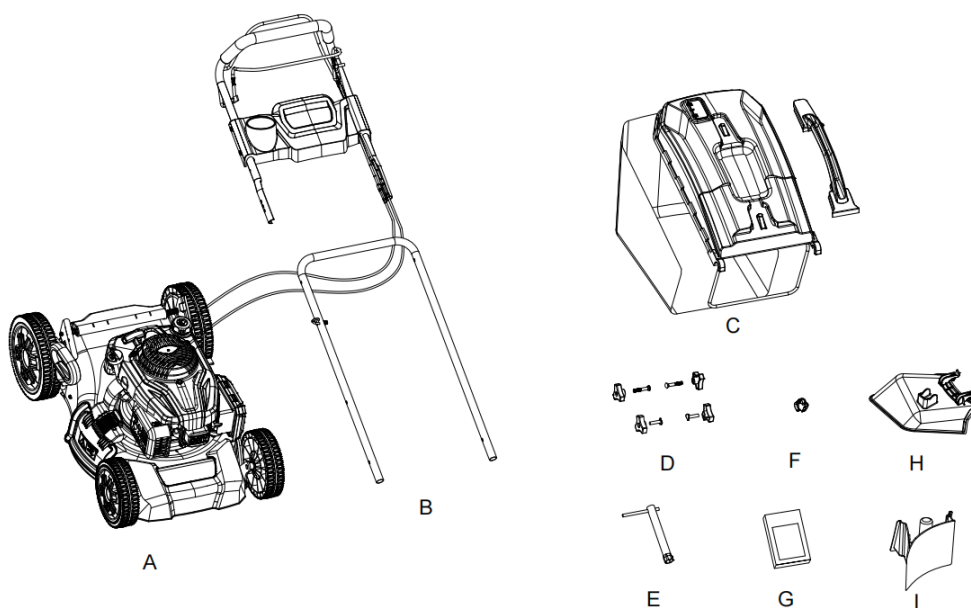

Rys.1

2. Przeznaczenie



Kosiarka jest przeznaczona wyłącznie do koszenia trawy w ogródkach i innych zielonych terenach przydomowych. Każde inne jej wykorzystanie jest sprzeczne z przeznaczeniem i może stanowić poważne zagrożenie dla użytkownika, a także prowadzić do uszkodzenia urządzenia.

Kosiarka nie jest przeznaczona do użytkowania przez dzieci oraz osoby dorosłe znajdujące się pod wpływem alkoholu, środków odurzających lub leków ograniczających możliwość prowadzenia pojazdów mechanicznych i obsługiwanie maszyn. Urządzenie może obsługiwać wyłącznie osoba dorosła, która zapoznała się z niniejszą instrukcją i jest świadoma ryzyka zranień i uszkodzeń, jakie mogą wystąpić w wyniku nieprzestrzegania zasad w niej zawartych.



Producent nie ponosi odpowiedzialności za szkody zaistniałe w wyniku użycia urządzenia niezgodnego z przeznaczeniem oraz jego nieprawidłowej obsługi. Za wszelkie wypadki lub szkody poniesione przez innych ludzi na zdrowiu lub mieniu odpowiada wyłącznie właściciel kosiarki i/lub osoba ją obsługująca. Kosiarka nie jest przystosowana do użytku komercyjnego. Umowa gwarancyjna nie obowiązuje w przypadku, gdy urządzenie było stosowane w zakładach rzemieślniczych, przemysłowych lub do innej działalności zarobkowej.

3. Opis ogólny

3.1 Opis działania

Kosiarka spalinowa tnie trawę za pomocą noża, umieszczonego w dolnej części urządzenia, obracającego się z dużą prędkością równoległe do płaszczyzny cięcia. Nóż jest wprowadzany w ruch za pomocą mocnego silnika 4- suwowego spalinowego firmy Loncin. Kosiarka jest wyposażona m.in. w 4 duże łożyskowane koła w tym 2 tylne z napędem i dźwignię hamulca bezpieczeństwa. Koszona trawa jest zbierana do dużego kosza ze wskaźnikiem napełnienia. Urządzenie posiada centralną 7-stopniową regulację wysokości koszenia. Po zainstalowaniu zaślepki mielącej urządzenie może też mieć trawę.

3.2 Elementy urządzenia (budowa)

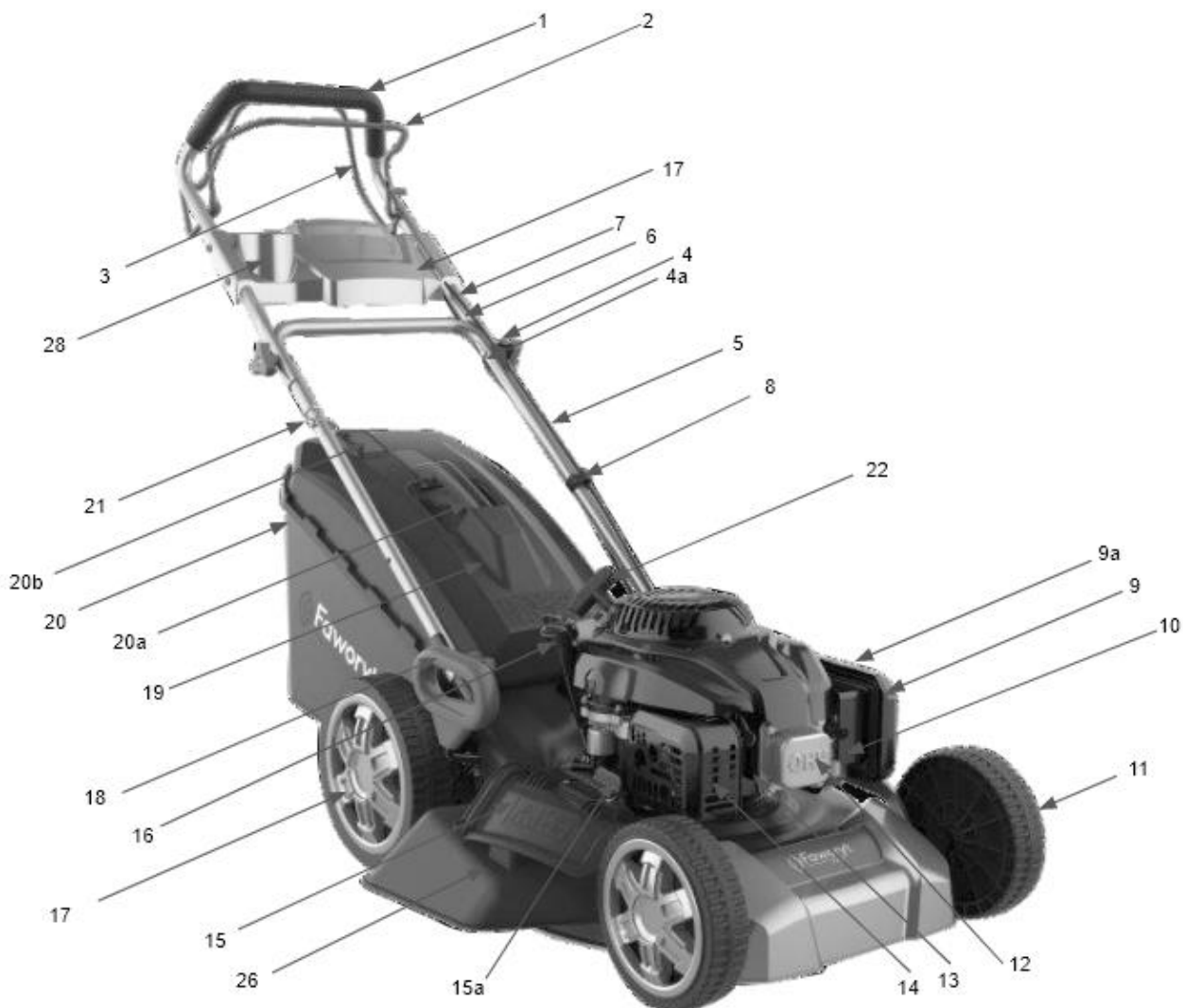

Rys.2

1. Górny uchwyt
2. Dźwignia hamulca/ wyłącznika zapłonu (bezpieczeństwa)
3. Dźwignia napędu
4. Pokrętło motylkowe łączące uchwyt górny z dolnym
- 4a. Śruba montażowa do uchwytu
5. Dolny uchwyt
6. Przewód od linki hamulcowej
7. Przewód od linki napędu
8. Zaczep od linki napędu i hamulcowej
9. Obudowa filtra powietrza
- 9a. Zaczepy od pokrywy filtra powietrza
10. Gaźnik
11. Koło przednie
12. Silnik
13. Świeca zapłonowa

INSTRUKCJA ORYGINALNA PL

- 14. Tłumik
- 15. Zaślepka wyrzutu bocznego
- 15a. Klamra blokująca od zaślepki wyrzutu bocznego
- 16. Korek wlewu oleju
- 17. Tylne koło
- 18. Dźwignia regulacji wysokości koszenia
- 19. Kłapa tylna (osłona odbojowa)
- 20. Kosz na trawę
- 20a. Uchwyt od kosza na trawę
- 20b. Wskaźnik zapełnienia
- 21. Zaczep na uchwyt od linki rozrusznika
- 22. Uchwyt od linki rozrusznika
- 26. Osłona bocznego kanału wyrzutowego
- 28. Panel górny

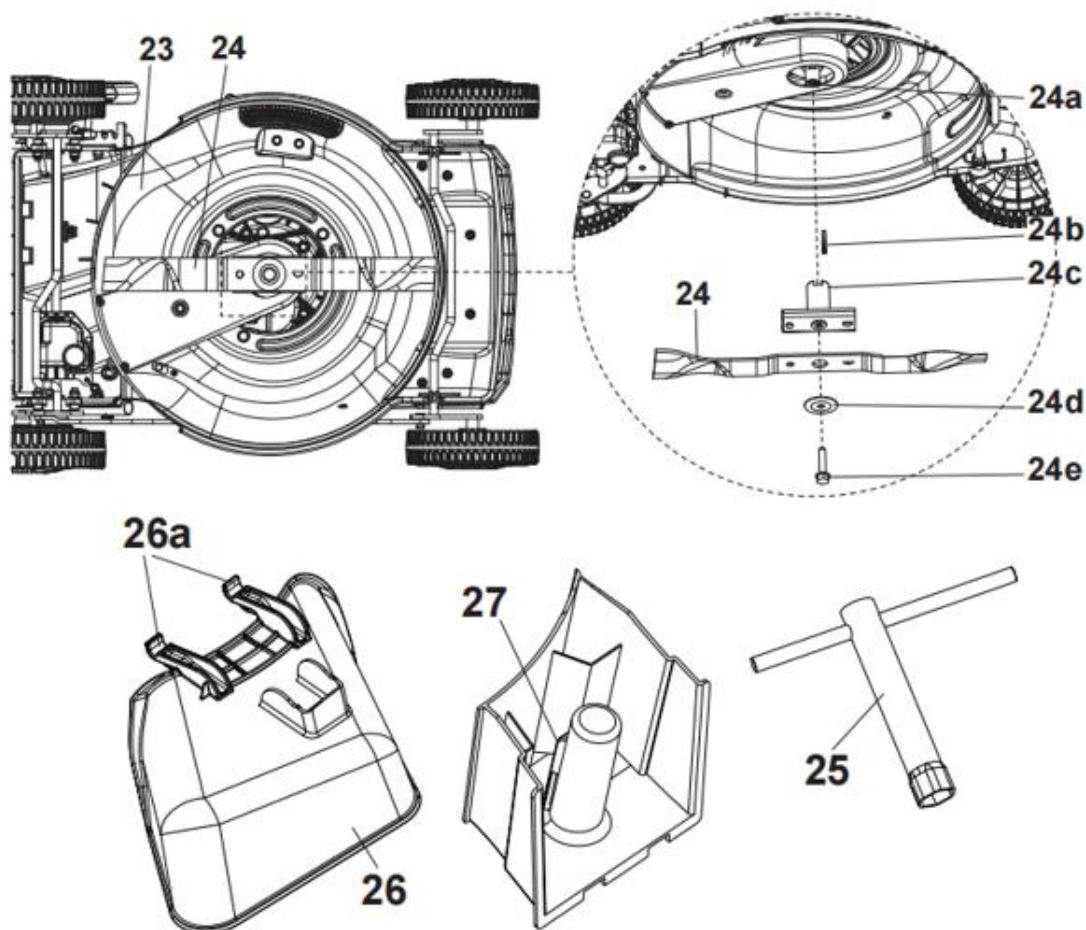

Rys.3

- 23. Tylny otwór wyrzutowy
- 24. Nóż tnący
- 24a. Wał silnika
- 24b. Klin
- 24c. Piasta noża

INSTRUKCJA ORYGINALNA PL

- 24d. Podkładka
- 24e. śruba sześciokątna
- 25. Klucz do świec
- 26. Osłona bocznego kanału wyrzutowego
- 26a. Zaczepy montażowe od osłony
- 27. Zaślepka mieląca



Przed montażem i uruchomieniem urządzenia zapoznaj się z Rys. 2 i 3 przedstawiającym elementy kosiarki.

3.3 Dane techniczne

Model kosiarki/ numer katalogowy	SM46N166L 4w1/ 11 040 361
Obroty:	2900 obr/min
Moc znamionowa silnika	166 cm ³ Loncin (model LC1P65FE-2)
Moc znamionowa silnika:	2,75 kW / 2900 obr/min
Maksymalny moment obrotowy silnika:	9,5 Nm /2500 obr/min
Pojemność zbiornika paliwa:	1 L
Pojemność zbiornika oleju:	0,5 L
Regulacja wysokości:	25-75 mm, 7stopniowa, centralna
Szerokość koszenia:	46 cm
Pojemność kosza:	60 L
Obudowa:	stalowa
Gwarantowany poziom mocy akustycznej:	96 dB(A)
Zmierzony poziom mocy akustycznej:	92,6 dB(A), k=0,62 dB(A)
Poziom ciśnienia akustycznego:	82 dB(A), k=3 dB(A)
Poziom wibracji:	Lewy uchwyt 4,23 m/s ² k=1,5 m/s ² Prawy uchwyt 5,15 m/s ² k=1,5 m/s ²
Waga netto:	30,15 kg
Świeca zapłonowa:	NGK BPR5ES, F7RTC lub zamiennik

Wartości hałasu i drgań zostały określone zgodnie z normami i przepisami określonymi w deklaracji zgodności. Podana wartość emisji drgań została zmierzona metodą znormalizowaną i może być użyta do porównania urządzenia z innymi urządzeniami oraz do szacunkowej oceny stopnia ekspozycji użytkownika na drgania.

OSTRZEŻENIE

Wartości emisji drgań mogą być rozbieżne z podaną i różne podczas pracy kosiarki, w zależności od sposobu jej użycia. Środki ostrożności mające na celu ochronę użytkownika, powinny opierać się na ocenie ekspozycji w konkretnych, rzeczywistych warunkach pracy (należy wziąć pod uwagę wszystkie składowe cyklu pracy, czyli zarówno czas pracy, jak czas, w którym urządzenie ma zgaszony silnik oraz pracuje bez obciążenia).

*Producent zastrzega sobie prawo do zmian poprawiających funkcjonalność i bezpieczeństwo urządzenia, które

INSTRUKCJA ORYGINALNA PL



niekoniecznie są odzwierciedlone na rysunkach i w opisach niniejszej instrukcji.

4. Podstawowe zalecenia bezpieczeństwa

Zawarte są tu podstawowe zasady bezpieczeństwa, konieczne do zachowania podczas pracy urządzenia. Urządzenie jest zaopatrzone w naklejki ostrzegawcze i informacje w postaci piktogramów – umownych znaków ostrzegawczych, które mają przypominać o bezpieczeństwie użytkowania i obsługi. Naklejki te należy utrzymywać w czystości i nie wolno ich odklejać. W przypadku uszkodzenia, zabrudzenia czy utraty czytelności należy dokupić je u importera i ponownie umieścić na maszynie. Znaki bezpieczeństwa oraz napis ostrzegawczy jest umieszczony na korpusie urządzenia.

4.1 Symbole dotyczące urządzenia

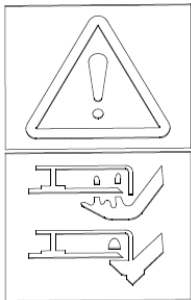

Dbaj o to, aby były czytelne: (nie wszystkie są na urządzeniu)

	<p>UWAGA! Przeczytaj uważnie instrukcję obsługi przed uruchomieniem urządzenia. Zrozum zawarte w niej wskazówki bezpieczeństwa. Przechowuj ją, aby móc do niej zaglądać w dowolnej chwili.</p>
	<p>OSTRZEŻENIE! Ryzyko zranienia - niebezpieczeństwo wyrzutu kamieni i innych przedmiotów spod urządzenia. Osoby postronne (szczególnie dzieci) i zwierzęta domowe powinny znajdować się w bezpiecznej odległości.</p>
	<p>UWAGA! Ostry nóż - trzymaj z daleka nogi i ręce. Niebezpieczeństwo zranienia. Uważaj na ostre krawędzie noży. Noże obracają się jeszcze chwilę po wyłączeniu silnika.</p>

INSTRUKCJA ORYGINALNA PL

	<p>OSTRZEŻENIE! Wyłącz silnik i zdejmij nasadkę świecy zapłonowej przed naprawą, czyszczeniem, transportem czy wykonywaniem jakichkolwiek regulacji i konserwacją kosiarki bądź gdy zostawiasz urządzenie bez nadzoru.</p>
	<p>OSTRZEŻENIE! Gazy wydechowe zawierają trujący tlenek węgla. Nigdy nie uruchamiaj silnika w zamkniętych przestrzeniach. Miej pewność, że zapewniona jest odpowiednia wentylacja. W miejscu wentylowanym, zwracaj uwagę, aby pracować z wiatrem i aby gazy wydechowe ulatywały w kierunku od Ciebie. OSTRZEŻENIE! Gorąca powierzchnia. Nie dotykaj!</p>
	<p>OSTRZEŻENIE! Paliwo jest łatwopalne. Nie pal podczas nalewania paliwa ani podczas pracy kosiarką. Podczas nalewania paliwa trzymaj się z dala od źródeł ognia. Niebezpieczeństwo wybuchu.</p>
	<p>OSTRZEŻENIE! Stosuj odpowiednie środki ochrony osobistej. Zakładaj odpowiednią odzież ochronną. Zakładaj ochronniki słuchu i okulary ochronne. Pracuj w obuwiu roboczym z przeciwpoślizgową podeszwą oraz w rękawicach ochronnych.</p>
	<p>NIEBEZPIECZEŃSTWO! Trzymaj ręce i nogi z dala od wirujących części!</p>
	<p>Miarka poziomu oleju silnikowego.</p>

INSTRUKCJA ORYGINALNA PL

	Gwarantowany poziom mocy akustycznej.
	Produkt odpowiada standardom bezpieczeństwa.

4.2 Symbole w instrukcji obsługi



Ten piktogram oznacza zagrożenie poważnym lub wręcz śmiertelnym wypadkiem.

- Oznaczone nim środki mogą zapobiec poważnemu lub śmiertelnemu wypadkowi.



Ten piktogram oznacza **możliwe** zagrożenie poważnym lub wręcz śmiertelnym wypadkiem.

- Oznaczone nim środki mogą zapobiec poważnemu lub śmiertelnemu wypadkowi.



WSKAZÓWKA

Ten piktogram przedstawia informacje ułatwiające posługiwanie się urządzeniem.

- Oznaczone nim środki mogą zapobiec szkodom w mieniu

4.3 Ogólne wskazówki bezpieczeństwa



Bezpieczeństwo Twoje i innych osób jest bardzo ważne. Oczywiście ostrzeżenie o wszystkich zagrożeniach związanych z obsługą lub konserwacją tego produktu nie jest praktyczne ani możliwe. Zawsze musisz kierować się własnym zdrowym rozsądkiem.

Trening



- Przeczytaj uważnie instrukcję. Przechowuj ją, aby móc do niej zaglądać w dowolnej chwili. Zaznajom się z elementami sterującymi i właściwym użytkowaniem sprzętu;
- Nigdy nie pozwalaj dzieciom ani osobom niezaznajomionym z tą instrukcją na używanie kosiarki. Lokalne przepisy mogą ograniczać wiek operatora;
- Nie korzystaj z urządzenia w czasie, w którym w pobliżu znajdują się inne osoby (szczególnie małe dzieci) oraz zwierzęta domowe. Zatrzymaj urządzenie, jeśli ktoś pojawi się w obrębie obszaru koszenia.
- Pamiętaj, że to użytkownik i/lub właściciel ponoszą odpowiedzialność za wypadki i urazy innych osób oraz ich mienia.

INSTRUKCJA ORYGINALNA PL

- Operatorzy muszą przejść odpowiednie przeszkolenie w zakresie użytkowania, regulacji i obsługi produktu, łącznie z czynnościami zabronionymi.



W przypadku nieprawidłowej eksploatacji urządzenie może spowodować poważne urazy. W celu uniknięcia szkód osobowych i rzeczowych, koniecznie przestrzegaj opisanych wskazówek bezpieczeństwa i zachowania szczególnej uwagi. Zaznajom się dobrze ze wszystkimi częściami kosiarki przed jej montażem.

Przygotowanie do bezpiecznej pracy:

- Nie pozwalaj dzieciom oraz innym osobom dorosłym, które nie zaznajomiły się z niniejszą instrukcją obsługi, używać urządzenia.
- Kosiarka nie jest zabawką, zachowaj szczególną ostrożność przez cały czas kontaktu z urządzeniem.
- Nie używaj kosiarki do innych celów niż koszenie trawy.
- Dokładnie sprawdź teren koszenia przed rozpoczęciem pracy. Usuń wszelkie kamienie, patyki, druty oraz inne ciała obce, które mogą zakłócić pracę kosiarki lub zostać wyrzucone spod kosiarki przez wirujące noże.
- Noś okulary ochronne podczas koszenia, również w czasie regulacji czy naprawy kosiarki.
- Zakładaj do pracy solidne obuwie na nieślizgającej się podeszwie. Nie koś na bosą oraz w niezapinanym i lekkim obuwiu. Zakładaj długie spodnie. Unikaj noszenia luźnej odzieży z wiszącymi sznurkami czy paskami oraz biżuterii, gdyż łatwo może dostać się w ruchome części kosiarki.
- Przed każdym użyciem przeprowadź kontrolę wzrokową urządzenia. Nie uruchamiaj kosiarki, jeśli brak w niej elementów ochronnych (np. osłony silnika, osłony bocznego kanału wyrzutowego), tłumika czy części urządzenia tnącego albo gdy wkręty są zużyte, uszkodzone lub niedokręcone.
- W przypadku maszyn wieloostrowych należy zachować ostrożność, ponieważ obracanie jednego ostrza może spowodować obracanie się innych ostrzy.
- Używaj wyłącznie części zamiennych i elementów wyposażenia, które zostały dostarczone i/lub są zalecane przez producenta. Użycie innych części zamiennych prowadzi do utraty roszczeń z tytułu gwarancji.

Bezpieczna praca z urządzeniem:



W trakcie pracy urządzenia w żadnym wypadku nie podkładaj rąk i nóg pod, ani w pobliżu obracających się części kosiarki. Niebezpieczeństwo zranienia! Wiele wypadków zdarza się na skutek nagłego zatrzymania kosiarki i najechania jej na stopę.



Przestrzegaj przepisów dotyczących ochrony przed hałasem i przepisów lokalnych. Możliwość eksploatacji urządzenia w określone dni (np. w niedziele i święta), w określonych porach dnia (w porze obiadowej, w czasie ciszy nocnej) oraz w określonych obszarach (np. kurortach lub klinikach) jest ograniczona.

- Nie używaj kosiarki w deszczu, przy złej pogodzie, w wilgotnym otoczeniu, nie koś mokrej trawy.
- Pracuj wyłącznie w świetle dziennym lub przy bardzo dobrym sztucznym oświetleniu.
- Nie uruchamiaj urządzenia przy silnym wietrze, gdy jest słaba widoczność, bardzo wysokie lub bardzo niskie temperatury.

INSTRUKCJA ORYGINALNA PL

- Nigdy nie uruchamiaj kosiarki w zamkniętych lub źle przewietrzanych pomieszczeniach; niebezpieczeństwo zatrucia – spaliny zawierają szkodliwy tlenek węgla.
- Do pracy kosiarką miej suche dłonie, bez śladów zabrudzeń paliwem lub olejem.
- Nie korzystaj z urządzenia w przypadku zmęczenia, osłabionej koncentracji, gdy jesteś pod wpływem alkoholu, leków lub innych środków odurzających. Pracuj z rozsądkiem, rób przerwy.
- Nigdy nie zostawiaj kosiarki w miejscu pracy bez nadzoru.



Zatrzymaj silnik za każdym razem gdy pozostawiasz kosiarkę. Podczas przerw w pracy pozostaw urządzenie w taki sposób, aby nie stanowiło dla nikogo zagrożenia.

- Nie przechylaj urządzenia w trakcie uruchamiania.
- Nie uruchamiaj silnika stojąc przed odsłoniętym otworem wylotowym.
- Uruchamiaj i gaś silnik zgodnie z zasadami podanymi w niniejszej instrukcji i tylko stojąc w bezpiecznej odległości od noża.
- Prowadź urządzenie wyłącznie chodząc, nie biegaj z kosiarką.
- Nie pracuj przy użyciu urządzenia, które jest niekompletne, uszkodzone lub przebudowane bez zgody producenta. Przed użyciem sprawdź, czy dźwignia hamulca/ wyłącznika zapłonu (bezpieczeństwa) łatwo się porusza w obie strony i automatycznie wraca po puszczeniu do pozycji wyłączonej.
- Nie przeciążaj urządzenia. Pracuj tylko w podanym przedziale mocy, nie zmieniaj ustawień regulatora przy silniku.
- Nie pal tytoniu podczas pracy kosiarką oraz na obszarze, na którym dolewasz paliwo lub przechowujesz paliwo, czy samo urządzenie. Wyeliminuj wszystkie źródła iskier lub płomieni, takie jak np. ognisko, czy inna praca, która powoduje iskrzenie.
- Uważnie obchodź się z paliwem; rozlane posprzątaj. Nie wdychaj oparów.
- Nie koś trawy w pobliżu palnych cieczy i gazów - niebezpieczeństwo pożaru lub wybuchu.
- Nie koś trawy w pobliżu wysypisk, kanałów czy wałów - możesz stracić równowagę i spaść.
- Uważaj na dziury, koleiny, ukryte przedmioty lub wyboje - wysoka trawa może je łatwo ukryć.
- Pracuj zachowując stabilną pozycję, w szczególności na pochyłościach terenu. Poślizgnięcie się lub upadek może spowodować poważne obrażenia ciała.
- Podczas pracy ciągle zwracaj uwagę na wystarczającą wymianę powietrza – zagrożenie dla życia wskutek zatrucia!
- W razie wystąpienia mdłości, bólu czy zawrotów głowy, zakłóceń widzenia, słuchu lub spadku koncentracji, natychmiast przerwij pracę; symptomy mogą oznaczać zatrucie wysoką koncentracją spalin – niebezpieczeństwo wypadku! Jeśli poczujesz, że tracisz grunt pod nogami NATYCHMIAST PUŚĆ DŹWIGNIĘ HAMULCA/ WYŁĄCZNIKA ZAPŁONU (BEZPIECZEŃSTWA), a nóż przestanie się obracać w ciągu kilku sekund. Nie „wieszaj się” na kosiarce, próbując bronić się przed upadkiem.
- Koś zawsze w poprzek zbocza, nigdy do góry lub w dół. Zachowaj szczególną ostrożność podczas zmiany kierunku jazdy. Nie pracuj na zbyt stromych zboczach – o nachyleniu większym niż 15 stopni.
- Zachowaj szczególną ostrożność podczas odwracania urządzenia, przyciągania go do siebie, podczas cofania oraz zbliżając się do ślepych zaułków, krzaków, drzew i innych obiektów, które mogą zasłaniać widoczność.
- Nigdy nie cofaj kosiarką gdy za nią idziesz. Jeśli musisz cofnąć się kosiarką, np. od ściany, stań, najpierw się rozejrzyj w dół i za siebie a następnie postępuj w poniższy sposób:
 - odstęp od kosiarki by wyciągnąć ręce,

INSTRUKCJA ORYGINALNA PL

- upewnij się, że utrzymujesz równowagę stojąc prawidłowo,
 - pociągnij kosiarkę do tyłu powoli, nie więcej niż pół drogi do siebie,
 - powtórz te czynności jeśli dalej chcesz cofać.
- Silnik i tłumik nagrzewają się podczas pracy i może spowodować poparzenia - nie dotykaj ich.
 -  **OSTRZEŻENIE** Uważaj, aby podczas pracy gorący strumień spalin nie został skierowany na materiały łatwopalne (np. suchą trawę, liście, korę, czy paliwo). Nie dotykaj takich materiałów rozgrzaną powierzchnią tłumika – niebezpieczeństwo pożaru!
 - Przed zdjęciem kosza lub oczyszczaniem wyrzutu trawy zgaś silnik i poczekaj, aż nóż całkowicie się zatrzyma. Koszący nóż obraca się jeszcze kilka sekund po zatrzymaniu silnika.
 - Nie podnoś ani transportuj urządzenia w czasie, gdy silnik pracuje.
 - Zgaś silnik każdorazowo podczas przekraczania innych powierzchni niż trawa.
 - Otwór wylotowy urządzenia musi być stale czysty i wolny. Usuwać z niego resztki trawy tylko przy zgaszonym silniku.
 - Jeśli urządzenie zacznie wibrować w nienormalny sposób, zatrzymaj silnik, zdejmij nasadkę ze świecy zapłonowej i szybko poszukaj przyczyny. Wibracje są ostrzeżeniem przed problemem.
 - Zawsze zgaś silnik i zdejmij nasadkę ze świecy zapłonowej i upewnij się że wszystkie ruchome elementy zatrzymały się:
 - gdy oddalasz się od maszyny;
 - przed czyszczeniem otworu wylotowego lub usuwaniem blokady;
 - jeżeli urządzenie jest nieużywane;
 - przed sprawdzaniem, czyszczeniem i przechowywaniem;
 - przed przystąpieniem do uzupełniania paliwa;
 - jeżeli w trakcie pracy urządzenie natrafia na ciało obce lub pojawiają się anormalne wibracje. W takim przypadku należy sprawdzić urządzenie pod kątem uszkodzeń lub ewentualnie naprawić.
 - Jeśli powstanie sytuacja nieopisana w tym podręczniku zwróć się o pomoc na infolinię serwisową producenta.

Bezpieczna konserwacja i przechowywanie

-  **OSTRZEŻENIE** Podczas konserwacji noża pamiętaj, że może się on poruszyć nawet przy zdjętej nasadce świecy zapłonowej!
- Sprawdź, czy wszystkie nakrętki, śruby, trzpienie były dobrze dokręcone oraz czy urządzenie jest kompletne i nieuszkodzone. Pamiętaj o sprawdzeniu przewodów. Pamiętaj o sprawdzaniu wszystkich zabezpieczeń. Przed użyciem zleć naprawę uszkodzonych części.
- Nie podejmuj samodzielnych prób naprawiania urządzenia, o ile nie posiadasz właściwego przygotowania zawodowego w tym zakresie. Wszystkie prace, które nie są podane w tej instrukcji, powinien przeprowadzić autoryzowany serwis upoważniony przez dealera.
- Przechowuj urządzenie w suchym miejscu, poza zasięgiem dzieci, z dala od źródeł iskier i płomieni. Przed przechowywaniem opróżnij zbiornik paliwa.
- Jeżeli zbiornik paliwa musi zostać opróżniony należy to zrobić na zewnątrz.
- Dbaj o urządzenie. Utrzymuj je tak, aby zawsze było czyste i miało ostry nóż, co umożliwi łatwiejsze i bezpieczniejsze wykonywanie pracy. Przestrzegaj instrukcji konserwacyjnych.

INSTRUKCJA ORYGINALNA PL

- Aby zmniejszyć ryzyko pożaru utrzymuj silnik, tłumik i miejsce przechowywania paliwa wolne od trawy, liści i nadmiaru smaru.
- Dbaj o urządzenie. Pilnuj, aby uchwyty były suche, czyste i nie były zanieczyszczone olejem ani smarem. Tłuste, zabrudzone olejem uchwyty są śliskie i prowadzą do utraty kontroli nad urządzeniem.
- Nie zmieniaj wysokości koszenia bądź kół przy uruchomionym silniku!
- Wymień uszkodzony tłumik.
- Zmieniając nóż tnący zakładaj zawsze rękawice ochronne.
- Regularnie sprawdzaj kosz i osłonę bocznego kanału wyrzutowego pod kątem zużycia i deformacji. Ze względów bezpieczeństwa zużyte i uszkodzone części należy bezzwłocznie wymieniać. Zachowaj szczególną ostrożność w trakcie ustawiania noża, aby Twoje palce nie zostały zakleszczone pomiędzy obracającym się nożem a nieruchomymi częściami maszyny.
- Nie zmieniaj ustawień silnika, nie reguluj obrotów silnika. Nadmierne obroty są niebezpieczne dla silnika. Nie reguluj dźwigni gazu podczas pracy silnika.
- Używaj wyłącznie oryginalnych części zamiennych i części wyposażenia, które zostały dostarczone i/lub są zalecane przez producenta. Użycie innych części zamiennych prowadzi do utraty roszczeń z tytułu gwarancji.

4.4 Wskazówki bezpieczeństwa dotyczące paliwa

-  **OSTRZEŻENIE** Ostrożnie obchodź się z benzyną. Jest wysoce łatwopalna, a opary mogą być wybuchowe.
- Przed tankowaniem wyłącz silnik, odłącz złącze świecy zapłonowej i poczekaj, aż produkt ostygnie.
- Używaj wyłącznie atestowanych pojemników na benzynę.
- Wlewaj paliwo przed uruchomieniem silnika. Nigdy nie odkręcaj korka zbiornika paliwa i nie uzupełniaj paliwa podczas pracy silnika, ani gdy silnik jest jeszcze gorący. Zgaś silnik i odczekaj przynajmniej 2 minuty zanim dolejesz paliwo!
- Po dolaniu paliwa do zbiornika dobrze dokręć korek paliwa i powycieraj rozlane paliwo, przesuń urządzenie w inne miejsce przed uruchomieniem silnika. Unikaj tworzenia jakiegokolwiek źródła zapłonu do czasu aż znikną opary paliwa.
- Uzupełniaj paliwo na wolnym powietrzu. Nie tankuj produktu, jeśli w pobliżu znajduje się otwarty ogień!
- Nigdy nie tankuj w pomieszczeniu. Spaliny i opary paliwa są szkodliwe.
- Nie pal tytoniu w trakcie uzupełniania paliwa. Nie pal podczas obsługi produktu, kontaktu z paliwem lub w jego pobliżu.
- Przechowuj paliwo w miejscu niedostępnym dla dzieci. Nie trzymaj paliwa, ani kosiarki w pomieszczeniach, gdzie jest otwarty ogień lub iskry, np. gazowy podgrzewacz do wody, grzejnik, piec.
- Nie uruchamiaj silnika w zamkniętym pomieszczeniu.
- Nie wdychaj oparów paliwa. Nigdy nie napełniaj zbiornika w zamkniętych pomieszczeniach, takich jak piwnice lub szopy. Istnieje ryzyko zatrucia i eksplozji!
- Utrzymuj silnik w czystości, aby zminimalizować ryzyko pożaru. Usuń z urządzenia wszelkie pozostałości ścieńki drewna, nadmiernego smaru, itp.
- Zawsze używaj odpowiednich pomocy, takich jak lejki i szyjki wlewowe. Nie rozlewaj paliwa na produkt ani jego układ wydechowy. Istnieje ryzyko zapłonu. Jeżeli jednak dojdzie do rozlania paliwa, należy je

ostrożnie usunąć ze wszystkich części produktu. Wszelkie pozostałości, muszą zostać całkowicie usunięte przed uruchomieniem produktu!

- Nigdy nie używaj produktu w środowiskach, w których istnieje ryzyko wybuchu. Opary paliwa mogą się zapalić.
- Unikaj kontaktu skóry z benzyną.
- Nie jedz i nie pij podczas tankowania produktu. Jeżeli połknąłeś benzynę lub olej lub dostałeś się do oczu, natychmiast zasięgnij porady lekarza.
- Natychmiast po napełnieniu zbiornika zamknij korek wlewu paliwa. Upewnij się, że jest prawidłowo zamknięty.
- Nigdy nie używaj produktu bez filtra powietrza.
- W zbiorniku paliwa może wzrosnąć ciśnienie par paliwa, w zależności od użytego paliwa, warunków pogodowych i układu odpowietrzania zbiornika. Aby zmniejszyć ryzyko oparzeń i innych obrażeń ciała, ostrożnie odkręć korek wlewu paliwa, aby umożliwić powolne uwolnienie wytworzonego ciśnienia.
- Uważaj na ryzyko pożaru, eksplozji i wdychania.
- Upewnij się, że przewód świecy zapłonowej jest zabezpieczony; luźny przewód może spowodować wyładowanie elektryczne, które może spowodować zapalenie palnych oparów i spowodować pożar lub eksplozję.
- Regularnie sprawdzaj, czy nie ma wycieków z korka wlewu paliwa i przewodów paliwowych.
- Zachowaj ostrożność podczas obchodzenia się z paliwem. Aby uniknąć przypadkowego pożaru, przed uruchomieniem silnika przesuń produkt co najmniej 3 metry (10 stóp) od miejsca tankowania.
- Po napełnieniu zbiornika paliwa dokładnie dokręć korek wlewu paliwa.
- Nie używaj produktu, jeśli wycieka paliwo. Nie odkręcaj korka wlewu paliwa, gdy silnik pracuje.
- Nie przechowuj kanistrów z paliwem ani nie uzupełniaj zbiornika paliwa w żadnym miejscu, w którym znajduje się bojler, piec, palenisko opalane drewnem, iskry elektryczne, iskry spawalnicze lub inne źródła ciepła lub ognia, które mogą spowodować zapalenie paliwa.
- Jeżeli podczas tankowania nastąpi rozlanie paliwa, wytrzyj rozlane paliwo suchą szmatką i poczekaj, aż resztki paliwa odparują przed ponownym włączeniem silnika.
- Jeżeli rozlałeś paliwo na siebie lub na ubranie, przed ponownym włączeniem silnika zmień ubranie i umyj każdą część ciała, która miała kontakt z paliwem.
- Jeżeli zapali się paliwo, ogień ugasić gaśnicą proszkową.
- Jeśli zbiornik paliwa jest opróżniany, należy to zrobić na zewnątrz

4.5 Redukcja wibracji i hałasu

- Aby ograniczyć wpływ emisji hałasu i wibracji, należy ograniczyć czas pracy, stosować urządzenia o niskim poziomie wibracji w trybach pracy o niskim poziomie hałasu oraz nosić środki ochrony osobistej.
- Aby zminimalizować ryzyko narażenia na wibracje i hałas, należy wziąć pod uwagę następujące punkty:
 1. Używaj produktu wyłącznie zgodnie z jego przeznaczeniem i niniejszą instrukcją.
 2. Upewnij się, że produkt jest w dobrym stanie i dobrze konserwowany.
 3. Używaj odpowiednich elementów mocujących do produktu i upewnij się, że są w dobrym stanie.
 4. Trzymaj mocno uchwyty/powierzchnię chwytną.
 5. Konserwuj ten produkt zgodnie z niniejszymi instrukcjami i dbaj o jego dobre smarowanie (w stosownych przypadkach).

INSTRUKCJA ORYGINALNA PL

6. Zaplanuj swój harmonogram pracy tak, aby rozłożyć użycie narzędzi generujących wysokie wibracje na dłuższy okres.

4.6 Nagły wypadek

Zapoznaj się z obsługą tego produktu, korzystając z niniejszej instrukcji obsługi. Zapamiętaj wskazówki dotyczące bezpieczeństwa i postępuj zgodnie z nimi co do joty. Pomoże to zapobiec ryzyku i niebezpieczeństwom.

1. Podczas korzystania z tego produktu należy zawsze zachować czujność, aby móc wcześniej rozpoznać ryzyko i sobie z nim poradzić. Szybka interwencja może zapobiec poważnym obrażeniom i uszkodzeniom mienia.
2. W przypadku nieprawidłowego działania zatrzymaj silnik i odłącz złącze świecy zapłonowej. Przed ponownym użyciem należy zlecić sprawdzenie produktu wykwalifikowanemu specjalistcie i, jeśli to konieczne, naprawę.
3. W przypadku pożaru zatrzymać silnik i odłączyć złącze świecy zapłonowej. Jeżeli przełącznik produktu nie jest już dostępny, natychmiast podejmij działania gaśnicze.



OSTRZEŻENIE

Nigdy nie używaj wody do gaszenia płonącego produktu. Płonące paliwo należy gasić specjalnymi środkami gaśniczymi! Zalecamy trzymanie w miejscu pracy odpowiedniej gaśnicy w zasięgu ręki!



OSTRZEŻENIE

Twoja odpowiedzialność: Ogranicz użytkowanie tego urządzenia do osób, które przeczytały, zrozumiały i będą się stosować do ostrzeżeń i zaleceń zawartych w tej instrukcji.

5. Montaż



OSTRZEŻENIE

Przed montażem poszczególnych elementów sprawdź czy masz wszystkie potrzebne części.

Uruchom silnik dopiero wtedy, gdy kosiarka jest zmontowana.

5.1 Montaż uchwytu kosiarki

1. Ustaw korpus kosiarki na ziemi.
2. Wsuń dolny uchwyt (Rys. 4, poz. 5) w prowadnicę 2 wsporników uchwytów. Wyrównaj otwory montażowe dolnego uchwytu (Rys. 4, poz. 5) ze wspornikami uchwytów (Rys. 4, krok 1).
3. Przełóż śrubę mocującą (Rys. 4, poz. 4a) przez otwory montażowe do końca (Rys. 4, krok 2).
4. Zamocuj dolny uchwyt (Rys. 4, poz. 5) za pomocą podpórek, obracając pokrętko (Rys. 4, poz. 4) w kierunku zgodnym z ruchem wskazówek zegara w celu dokręcenia. Upewnij się, że przewód hamulcowy (Rys. 4, poz. 6) i przewód od napędu (Rys. 4, poz. 7) przebiegają po górnej stronie dolnego uchwytu (Rys. 4, poz. 5).
5. Upewnij się, że wstępnie zmontowany zaczep na uchwyt od linki rozrusznika (Rys. 4, poz. 21) spoczywa po Twojej prawej stronie (patrzac od pozycji operatora).

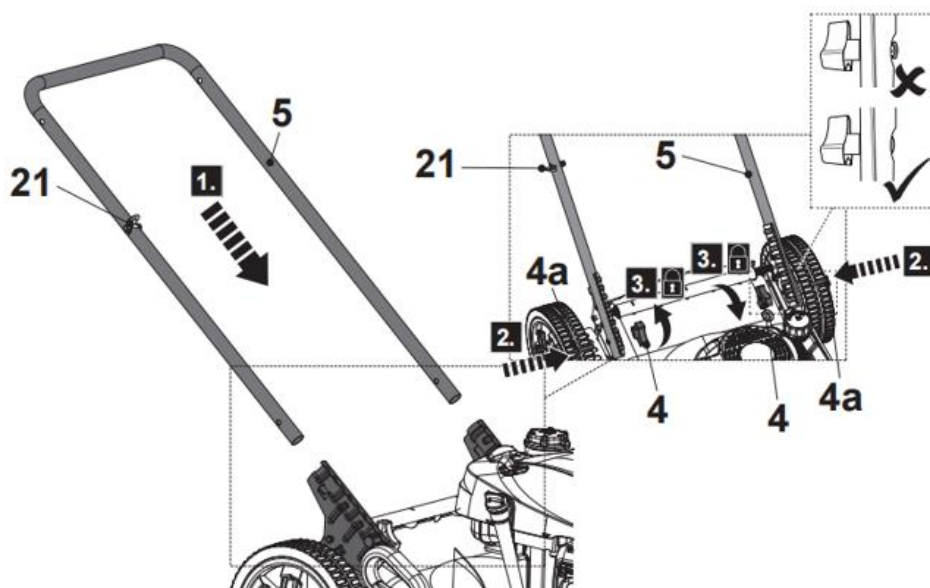

Rys. 4

6. Przytrzymaj górny uchwyt (Rys. 5, poz. 1) dźwignią hamulca (Rys. 5, poz. 2) skierowaną do góry. Dopasuj otwory montażowe górnego uchwytu (Rys. 5, poz. 1) i dolnego uchwytu (Rys. 5, poz. 5).
7. Przetnij śrubę mocującą (Rys. 5, poz. 4a) przez otwory montażowe do końca (Rys. 5, krok 1).
8. Przymocuj górny uchwyt (Rys. 5, poz. 1) do dolnego uchwytu (Rys. 5, poz. 5), obracając pokrętło (Rys. 5, poz. 4) w kierunku zgodnym z ruchem wskazówek zegara w celu dokręcenia (rys. 5, krok 2).

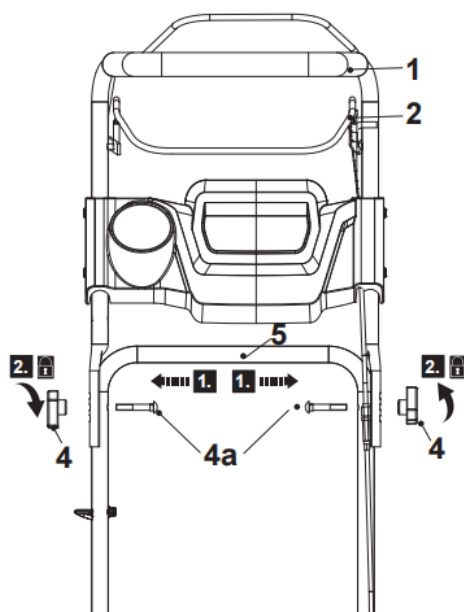

Rys.5

9. Przymocuj przewód hamulcowy (Rys. 6, poz. 6) i przewód napędu (Rys. 6, poz. 7) za pomocą zacisku

przewodu (Rys. 6, poz. 8) na dolnym drążku uchwyty (Rys. 6, poz. 5).

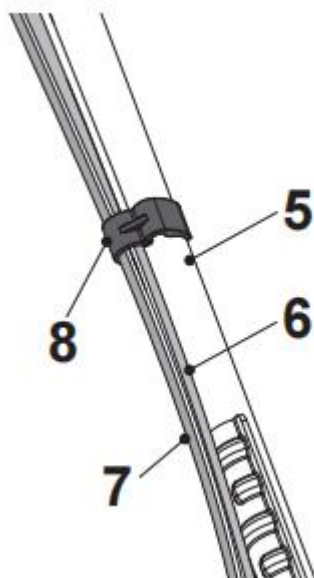

Rys. 6

5.2 Kosz na trawę

1. Wsuń uchwyt do przenoszenia (Rys. 7, poz. 20a) w prowadnicę górnej ramy kosza na trawę (Rys. 7, poz. 20) i upewnij się, że został słyszalnie zatrzaśnięty (Rys. 7, krok 1).
2. Rama górna i rama dolna są wstępnie zmontowane. Przymocuj gumowe klipsy do pręta (Rys. 6, krok 2). Kosz na trawę (Rys. 7, poz. 20) jest teraz gotowy do użycia.

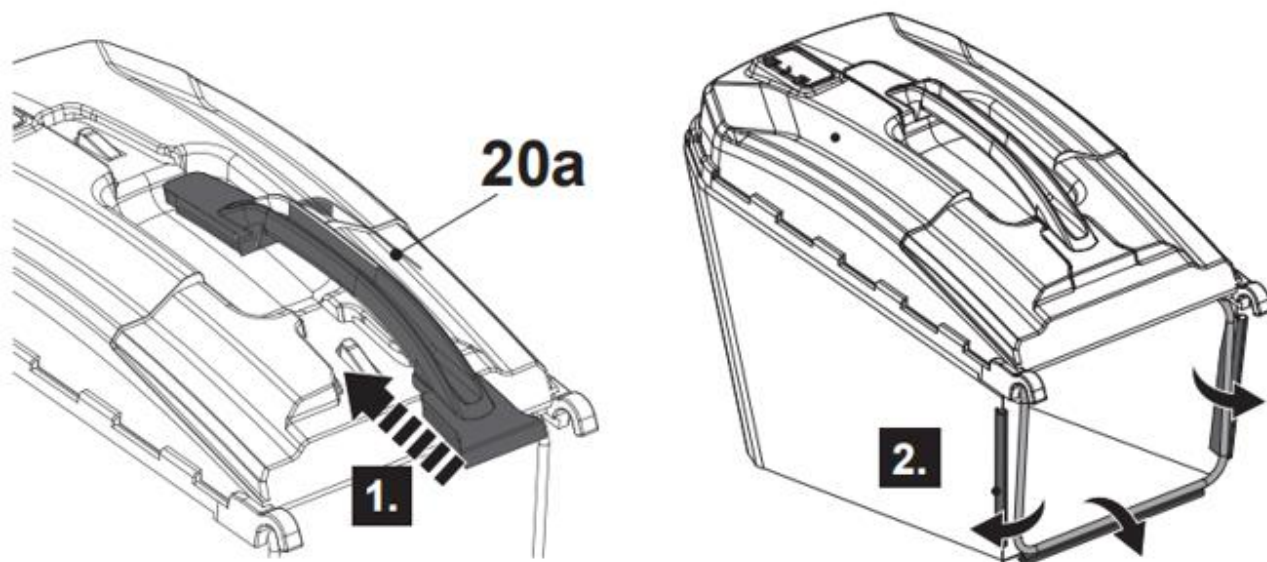

Rys. 7

Złożony kosz na trawę zamontuj na kosiarce. W tym celu:

3. Podnieś osłonę odbojową (Rys. 8, poz. 19) i przytrzymaj ją w tej pozycji (Rys. 8, krok 1).
4. Przenieś kosz na trawę (Rys. 8, poz. 20) za uchwyt (Rys. 8, poz. 20a).

INSTRUKCJA ORYGINALNA PL

5. Wyrównaj haki ze sprężyną prętową i zawieś na niej kosz na trawę (Rys. 8, poz. 20) (Rys. 8, krok 2).
6. Następnie ostrożnie zwolnij osłonę odbojową (Rys. 8, poz. 19).

⚠ OSTRZEŻENIE Zawsze przenoś kosz na trawę (Rys. 8, poz. 20) trzymając za uchwyt (Rys. 8, poz. 20a).
Przed zaczepieniem kosza na trawę (Rys. 8, poz. 20) sprawdź, czy zaślepka mieląca/do mulczowania (Rys. 3, poz. 27) znajduje się w tylnym kanale wyrzutowym (Rys. 3, poz. 23). Przed zaczepieniem kosza na trawę (Rys. 8, poz. 20) zdejmij zaślepkę mielącą (Rys. 3, poz. 27).

⚠ OSTRZEŻENIE Zaślepka mieląca (Rys. 3, poz. 27) musi zostać usunięta, jeśli używany jest kosz na trawę (Rys. 8, poz. 20).

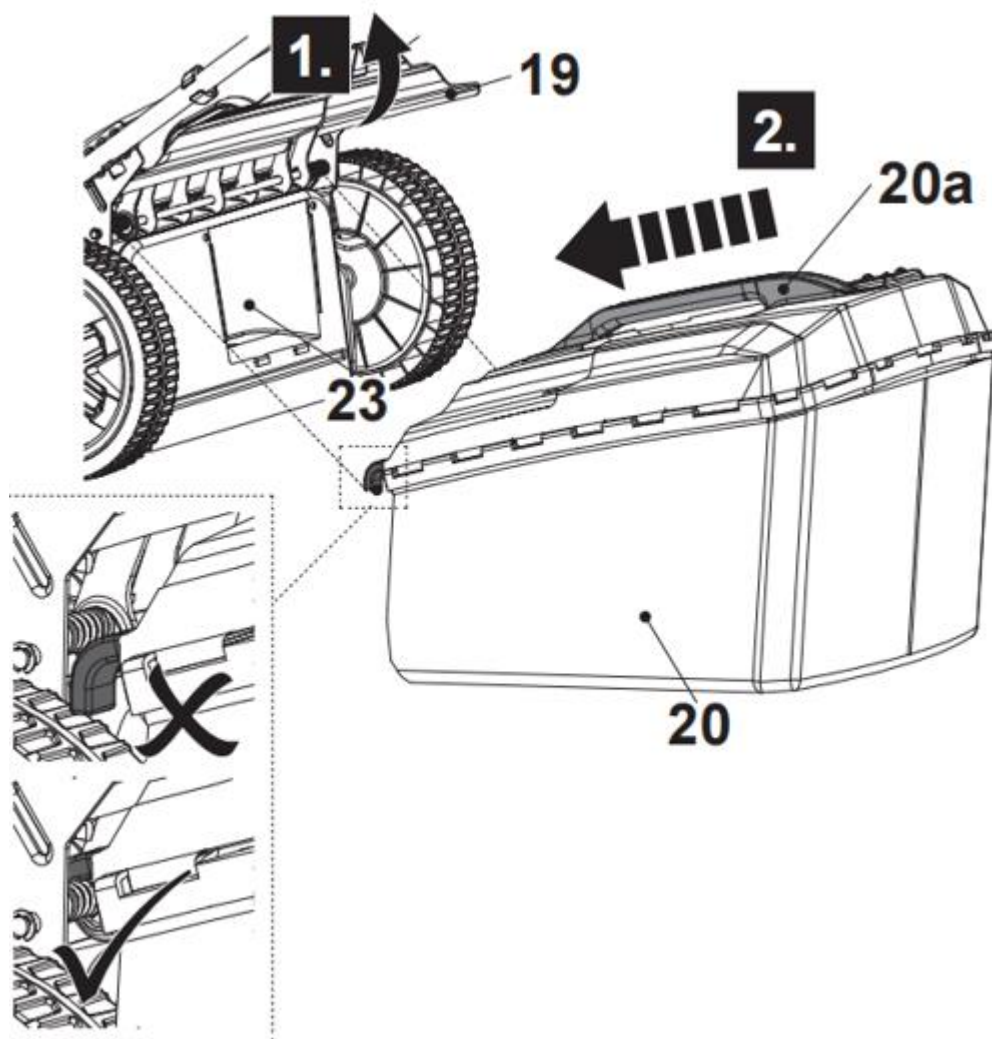

Rys. 8

Upewnij się, że kosz jest dobrze zamocowany – sam nie wypada.

5.3 Olej silnikowy

OSTRZEŻENIE Kosiarka dostarczana jest z pustą miską olejową. Praca silnika z niskim poziomem oleju spowoduje uszkodzenie silnika.

OSTRZEŻENIE Zastosuj się do wskazówek producenta silnika odnośnie rodzaju oleju. Produkt wyposażony jest w silnik 4-suwowy. Olej silnikowy ma duży wpływ na osiągi i żywotność silnika. Oleje silnikowe niezawierające detergentów lub przeznaczone do silników dwusuwowych uszkadzają silnik i nie należy ich stosować!

Przed uruchomieniem silnika wlej olej do miski olejowej. Nie próbuj dolewać oleju podczas gdy silnik pracuje!

Pojemność miski olejowej 0,5 litra.

Zalecany olej SAE30



Aby przedłużyć żywotność silnika istotnym jest zmienienie oleju silnikowego po pierwszych 5 godzinach pracy.

Nalewanie oleju silnikowego

1. Odkręć korek zbiornika oleju (Rys. 9, poz. 16).
2. Ostrożnie wlej olej.
3. Po dodaniu oleju odczekaj minutę i ponownie sprawdź poziom oleju. Sprawdź poziom oleju za pomocą miarki. Odpowiedni poziom oleju powinien być zawsze na poziomie maksimum na miarce. Jeśli poziom jest za niski dolej oleju. Nie przepełniaj!
4. Wytrzyj rozlany olej miękką szmatką.
5. Załóż korek zbiornika oleju i przykręć.

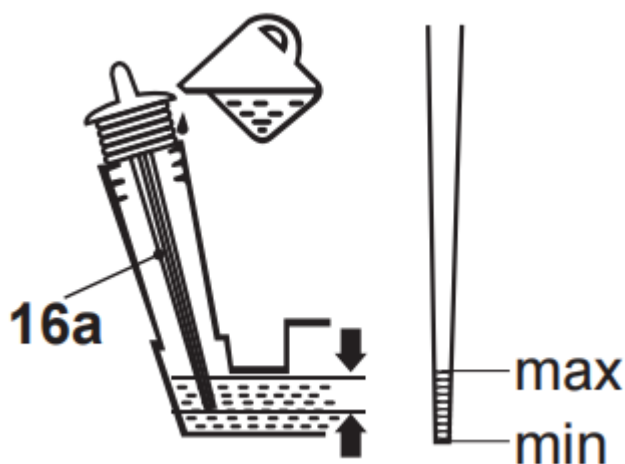
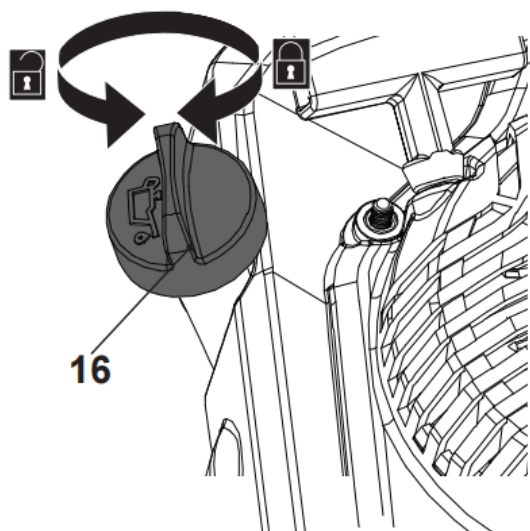



Rys. 9

5.4 Paliwo

OSTRZEŻENIE Kosiarka dostarczana jest z pustym zbiornikiem paliwa.

OSTRZEŻENIE Zastosuj się do wskazówek producenta silnika odnośnie rodzaju paliwa.

Zawsze używaj bezpiecznego pojemnika na paliwo. Używaj świeżego paliwa benzyny 95 PB. Nie przechowuj paliwa dłużej niż 30 dni. Nie mieszaj paliwa z olejem.

Unikaj dostania się brudu, kurzu i wody do zbiornika paliwa

Pojemność zbiornika paliwa wynosi 1 L. Nie przepełniaj zbiornika

Podczas wlewania paliwa nie pal papierosów. Nie używaj telefonów komórkowych. Nie uzupełniaj paliwa w pomieszczeniu zamkniętym.

Przed dolaniem paliwa zatrzymaj silnik i poczekaj kilka minut, aż ostygnie.

Paliwo przechowuj w miejscu niedostępnym dla dzieci. Po napełnieniu paliwa zawsze dobrze dokręć korek zbiornika paliwa. Nie wdychaj oparów paliwa.

Unikaj długotrwałego i powtarzalnej kontaktu paliwa ze skórą.

Paliwo jest substancją łatwopalną. Zachowaj wszelkie środki bezpieczeństwa dotyczące obchodzenia się z paliwem.

Nalewanie paliwa

1. Odkręć korek zbiornika paliwa
2. Nalej ostrożnie paliwo. Nie przepełniaj zbiornika! Poziom max pokazano na Rys. 10.

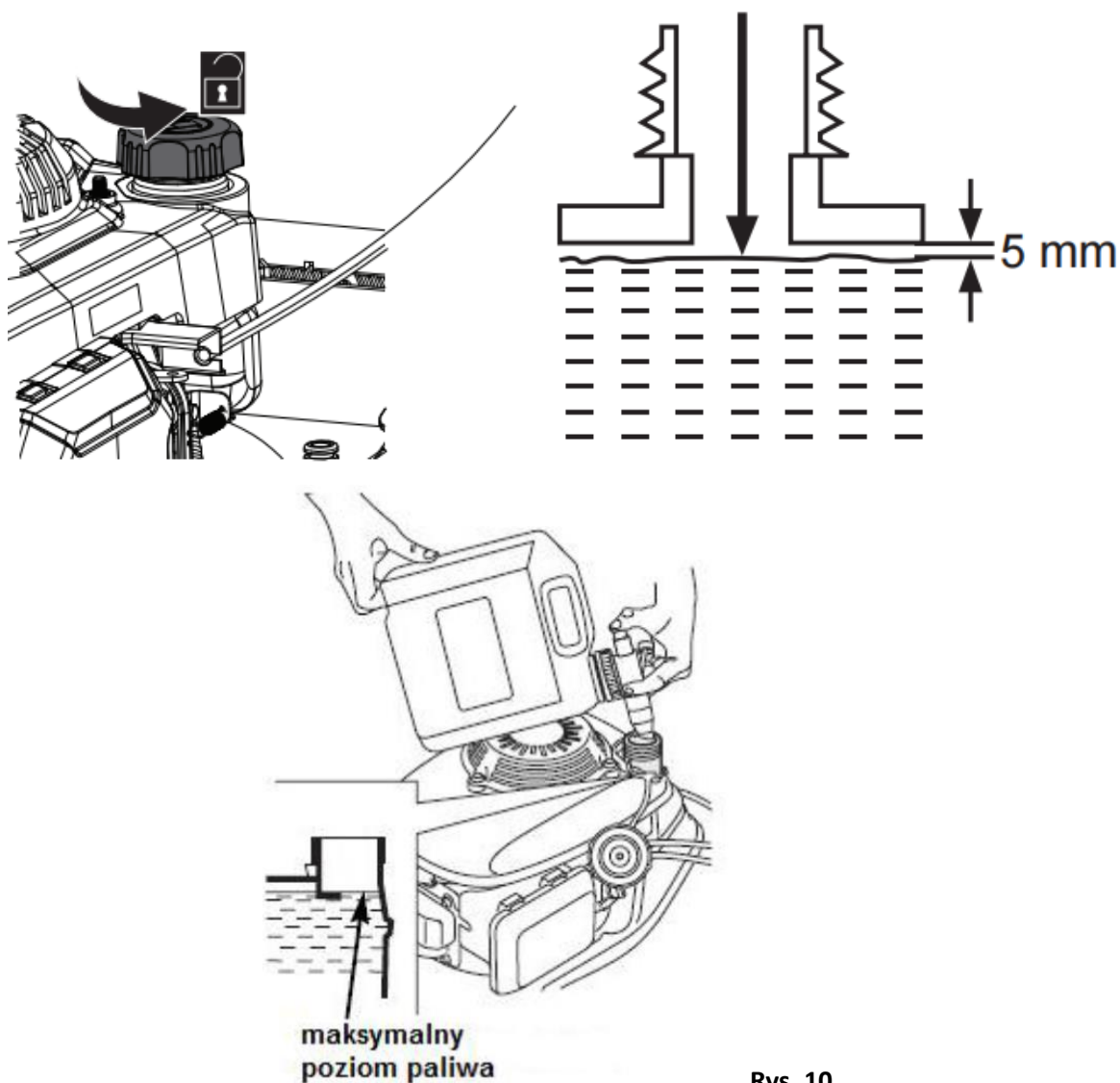

Rys. 10

3. Dokręć korek.
4. Powycieraj porozlewane paliwo zanim uruchomisz silnik.

5.5 Regulacja wysokości koszenia

⚠ OSTRZEŻENIE Zanim przystąpisz do regulacji wysokości koszenia puść dźwignię wyłącznika zapłonu i poczekaj kilka sekund aż zatrzyma się silnik i noże, które obracają się jeszcze przez chwilę po wyłączeniu silnika. Zdejmij nasadkę ze świecy zapłonowej.

Dostosuj wysokość koszenia do potrzeb swojego trawnika. Wysokość koszenia zależy od rodzaju trawnika i jego rzeczywistej wysokości. Kosząc wysoką trawę, zacznij od maksymalnej wysokości koszenia i wykonaj drugie cięcie z niższą wysokością koszenia.

1. Pociągnij dźwignię regulacji wysokości koszenia (Rys. 11, poz. 18) w stronę tylnego koła (Rys. 11, poz. 17) (Rys. 11, krok 1), a następnie przesuń ją do przodu lub do tyłu do żądanej wysokości koszenia (Rys. 11, krok 2)
2. Zwolnij dźwignię (Rys. 11, poz. 18) i upewnij się, że prawidłowo zatrzasnęła się na swoim miejscu (Rys. 11, krok 3)

⚠ OSTRZEŻENIE Upewnij się, że dźwignia regulacji wysokości koszenia (Rys. 11, poz. 18) wchodzi pomiędzy 2 zęby!

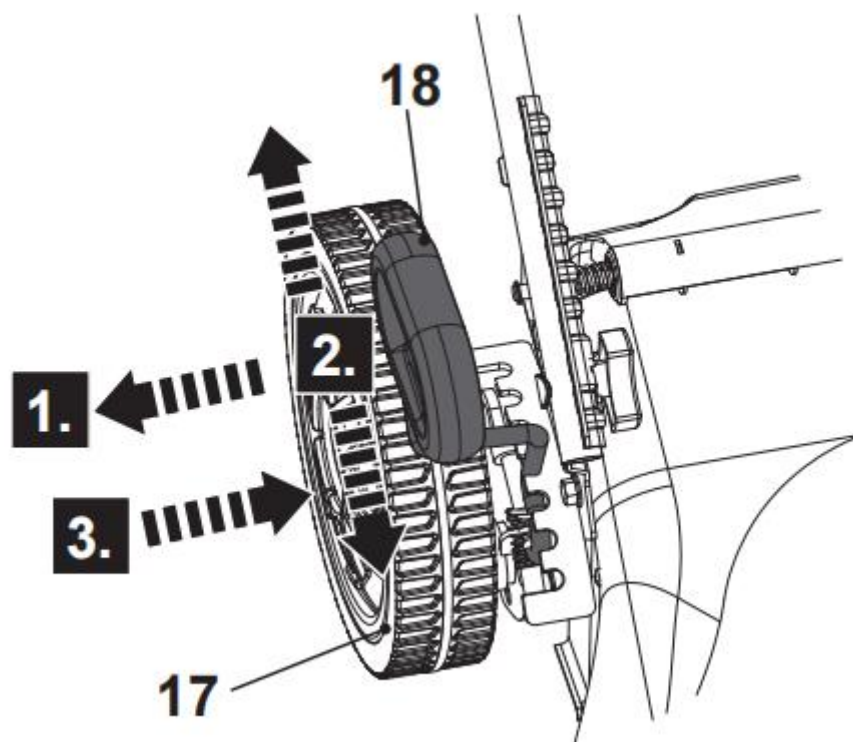

Rys. 11



Dla większości trawników zalecamy środkową pozycję koszenia.

Jeśli będziesz ciąć zbyt nisko przy podłożu jakość trawy znacznie się pogorszy.

⚠ OSTRZEŻENIE Nie ustawiaj wysokości cięcia zbyt nisko. Nóż nie może dotykać podłoża przy nierównościach terenu. Ustawienie wysokości cięcia na ok. 2,5 cm jest możliwe tylko na bardzo zadbanych trawnikach przy częstym koszeniu.

Normalna wysokość koszenia to 3-4,5 cm. Na większych powierzchniach to 5-7,5 cm.

Nie uruchamiaj silnika gdy kosiarka stoi w wysokiej trawie.

5.6 Funkcja 4w1

Mielenie-montaż zaślepki mielącej tylnej

⚠ OSTRZEŻENIE Mulczowanie oznacza cięcie i wyrzucanie skoszonej trawy na trawnik w jednym kroku: skoszona trawa jest bardzo drobno cięta, a następnie równomiernie rozprowadzana z powrotem na trawniku. W normalnych warunkach zmulczowana trawa szybko ulega biodegradacji, dostarczając trawnikowi składników odżywczych. Nie mocz jednocześnie kosza na trawę (Rys. 2, poz. 20) i zaślepki do mulczowania (Rys. 3, poz. 27).

Wyjmij zaślepkę gdy kosisz z założonym koszem.

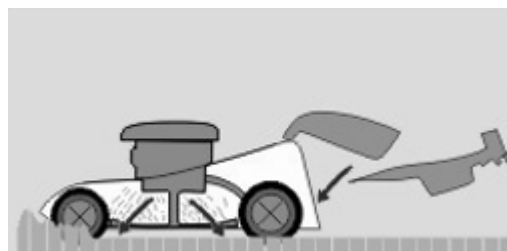
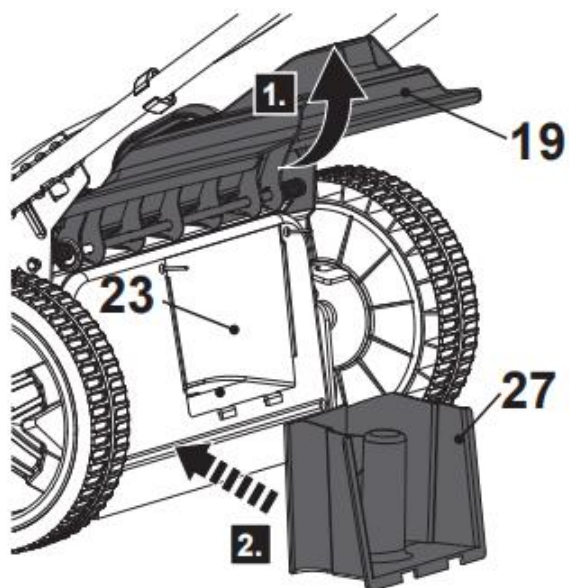

Rys. 12

Otwórz osłonę odbojową (Rys. 12, poz. 19), przytrzymaj ją w tej pozycji i włóż zaślepkę mulczującą (Rys. 12, poz. 27) do tylnego otworu wyrzutowego (Rys. 12, poz. 23). Upewnij się, że zatrzask blokujący zatrzasknął się w tylnej szczelinie rynny wyrzutowej z dźwiękiem kliknięcia.

Tyłny wyrzut ze zbieraniem trawy

Ściśnij zatrzask blokujący (Rys. 13, 27a) i zwolnij go z tylnej szczeliny rynny wyrzutowej, a następnie wyjmij zaślepkę mulczującą (Rys. 13, poz. 27) i załóż kosz zbierający jak na Rys. 13.

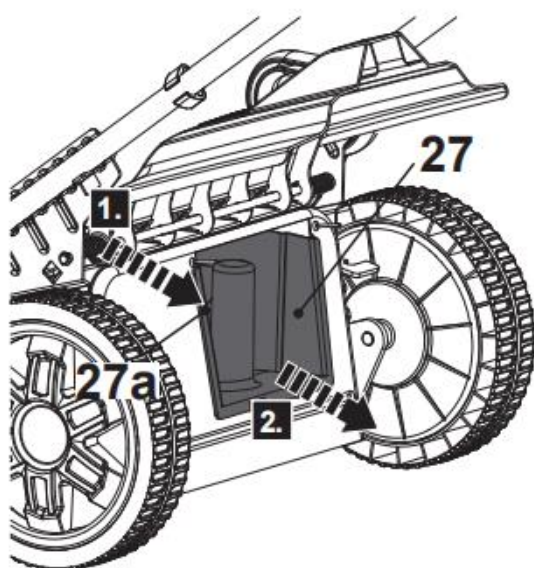

Rys. 13

INSTRUKCJA ORYGINALNA PL

Boczny wyrzut trawy – montaż osłony bocznego kanału wyrzutowego



W przypadku korzystania z funkcji wyrzutu bocznego należy najpierw zdemontować kosz na trawę i podłączyć zaślepkę do mulczowania.

1. Ustaw dźwignię regulacji wysokości koszenia (Rys. 2, poz. 18) wyżej niż druga najniższa pozycja.
2. Popchnij klamrę blokującą (Rys. 14, poz. 15a) w kierunku silnika i przytrzymaj, aby ją rozłączyć (Rys. 14, krok 1).
3. Otwórz zaślepkę bocznego wyrzutu (Rys. 14, poz. 15) i przytrzymaj ją w tej pozycji (Rys. 14, krok 2).
4. Dopasuj i zawieś haki (Rys. 14, poz. 27a) osłony wyrzutu bocznego (Rys. 14, poz. 27) na zaczepach. Osłona bocznego wyrzutu jest gotowa do użycia.

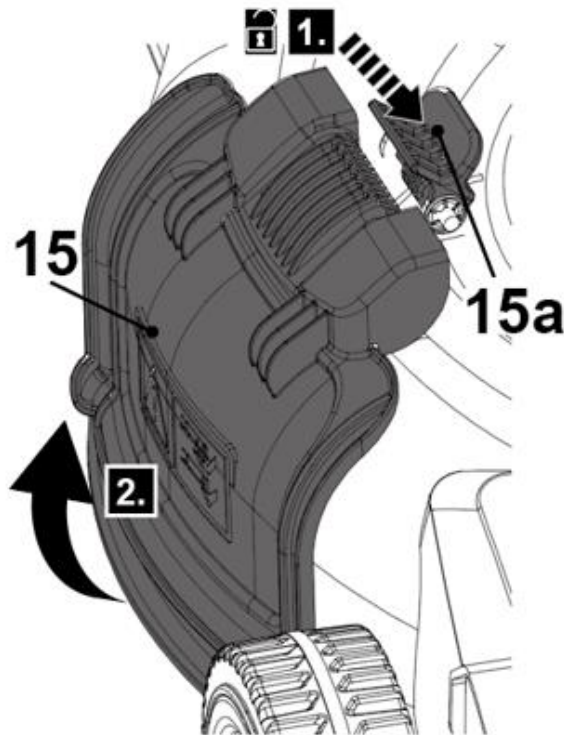

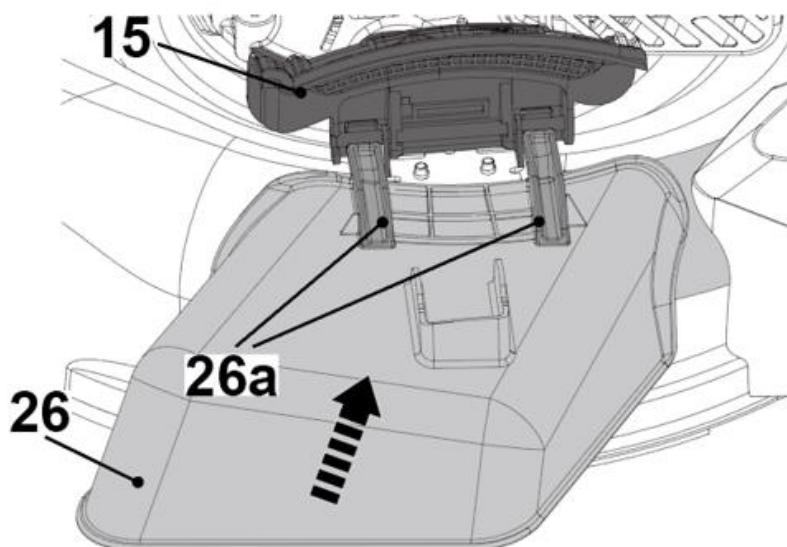

Rys. 14

6. Uruchomienie

⚠ OSTRZEŻENIE SZCZEGÓŁOWE INFORMACJE DOTYCZĄCE DZIAŁANIA I KONSERWACJI SILNIKA SPALINOWEGO ZNAJDUJĄ SIĘ W ZAŁĄCZONEJ INSTRUKCJI OBSŁUGI SILNIKA. PRZECZYTAJ JĄ PRZED URUCHOMIENIEM KOSIARKI.

6.1 Pierwsze uruchomienie

1. Sprawdź produkt i akcesoria pod kątem uszkodzeń i prawidłowego zamocowania. Nie używaj produktu, jeśli jest uszkodzony lub wykazuje oznaki zużycia. Zajmij się każdym znalezionym problemem lub oddaj produkt do sprawdzenia wykwalifikowanemu specjalście.
2. Sprawdź poziom paliwa i oleju. Uzupełnij w razie potrzeby.
3. Rozejrzyj się wokół i pod produktem pod kątem oznak rozlania oleju lub paliwa.
4. Sprawdź każde sterowanie pod kątem prawidłowego działania.
5. Sprawdź ostrze (Rys. 3, poz. 24) pod kątem zużycia.
6. Upewnij się, że wszystkie śruby i wkręty są dokręcone.
7. Zawsze pchaj produkt za górny uchwyt (1). W razie potrzeby użyj funkcji napędu. Aby zapewnić bezpieczne podparcie, uchwyty należy utrzymywać w stanie suchym i wolnym od smaru.
8. Upewnij się, że otwory wentylacyjne są zawsze drożne i czyste. W razie potrzeby wyczyść je miękką szczotką. Zablockowane otwory wentylacyjne mogą prowadzić do przegrzania i uszkodzenia produktu.
9. Jeżeli podczas pracy przeszkadzają Ci inne osoby wchodzące na obszar pracy, natychmiast zatrzymaj silnik. Przed pozostawieniem produktu bez nadzoru należy zawsze poczekać, aż produkt całkowicie się zatrzyma.
10. Nie przecapowuj się. Rób regularne przerwy, aby móc skoncentrować się na pracy i mieć pełną kontrolę nad produktem.

6.2 Uruchamianie i gaszenie silnika

⚠ OSTRZEŻENIE Nie uruchamiaj urządzenia niekompletnego czy nieprawidłowo złożonego.

Przed uruchomieniem sprawdź czy nasadka świecy zapłonowej jest prawidłowo zamontowana. Zawsze też sprawdź poziom oleju i paliwa!

Przed uruchomieniem sprawdź czy ostrze i wszystkie elementy zabezpieczające są prawidłowo zamocowane i czy są w dobrym stanie.

⚠ OSTRZEŻENIE Przed uruchomieniem sprawdź teren pracy i usuń ewentualne przeszkody i przedmioty, które mogą zostać pochwycone przez wirujący nóż. Trzymaj ręce, stopy, włosy i odzież z dala od wszystkich ruchomych części maszyny.

⚠ OSTRZEŻENIE Nie używaj maszyny w zamkniętych lub słabo wentylowanych pomieszczeniach, ponieważ spaliny zawierają substancję toksyczną.

⚠ OSTRZEŻENIE Wydech i inne części maszyny nagzewają się podczas użytkowania. Niebezpieczeństwo poparzenia!

⚠ OSTRZEŻENIE Nie koś podczas opadów atmosferycznych.

⚠ OSTRZEŻENIE Ostrze noża zaczyna się obracać zaraz po uruchomieniu silnika.



Nie uruchamiaj kosiarki w wysokiej trawie.

Prawidłowo zmontowaną maszynę uruchom w następujący sposób:

1. Ustaw kosiarkę na płaskiej powierzchni z dala od wysokiej trawy.

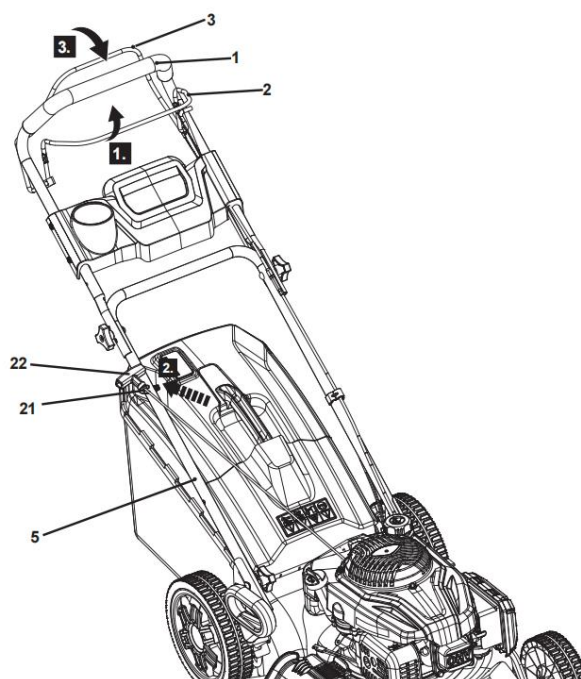

Rys. 15

INSTRUKCJA ORYGINALNA PL

2. Stań za kosiarką. Przyciągnij dźwignię hamulca/ wyłącznika zapłonu (bezpieczeństwa) (Rys. 15, poz. 2) do uchwyty górny (Rys. 15, poz. 1).
3. Pamiętaj, aby zwolnić dźwignię napędu (Rys. 15, poz. 3), celem zapobiegnięcia ruszeniu kosiarki po uruchomieniu silnika kosiarki.
4. Jedną ręką nadal trzymaj dźwignię hamulca/ wyłącznika zapłonu (bezpieczeństwa) (Rys. 15, poz. 2) w pozycji roboczej. Drugą ręką chwyć uchwyt linki rozrusznika (Rys. 15, poz. 22) aż do wycucia oporu a następnie szarpnij mocno. Jeśli uruchamiasz zimny silnik powtórz operację 2-3 razy, gdy silnik nie uruchomi się za pierwszym razem.

Jeśli jest zimno pozwól by silnik rozgrzewał się kilka minut, zanim rozpoczniesz dalszą pracę.

⚠ OSTRZEŻENIE Pozycja wyjściowa powinna być zgodna z instrukcją obsługi. Rys. 16 A przedstawia zdefiniowaną pozycję początkową. Operator powinien uruchomić silnik stojąc za górnym uchwytem. Nie uruchamiaj silnika, stojąc z boku produktu, jak pokazano na Rys. 24 B.

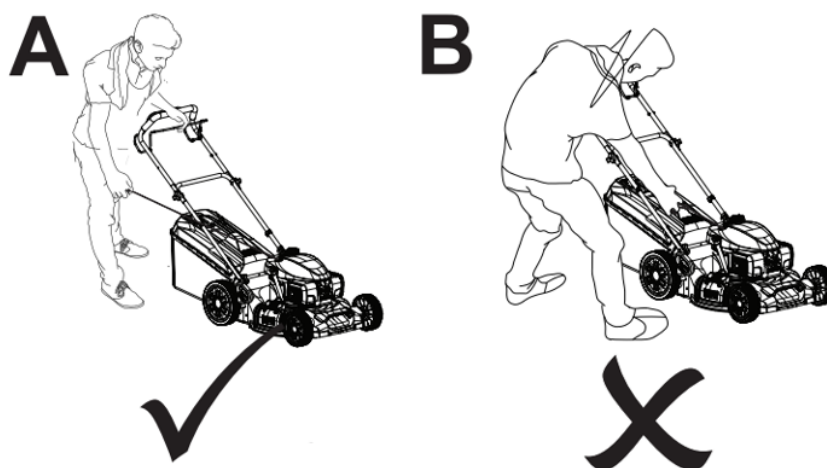

Rys. 16

5. Możesz rozpocząć pracę. Uchwyt linki rozrusznika zawieś na zaczepie na uchwyt od linki rozrusznika (Rys. 15, poz. 21)
6. Przyciągnij dźwignię napędu (Rys. 15, poz. 3) do uchwyty, kosiarka zacznie jechać (nie puszczaj dźwigni hamulca/ wyłącznika zapłonu (bezpieczeństwa), bo silnik kosiarki zgaśnie!)

⚠ OSTRZEŻENIE Napędu używaj tylko i wyłącznie na prostych odcinkach, a koniecznie wyłączaj na zakrętach, ponieważ kosiarki nie posiadają mechanizmu różnicowego i może to doprowadzić do uszkodzenia napędu.

7. Aby zatrzymać silnik zwolnij dźwignię napędu (Rys. 17, poz. 3) (Rys. 17, krok 1) następnie zwolnij dźwignię hamulca/ wyłącznika zapłonu (bezpieczeństwa) (Rys. 17, poz. 2) (Rys. 17, krok 2). Odłącz przewód świecy zapłonowej by zapobiec przypadkowemu uruchomieniu silnika. Zanim uruchomisz ponownie silnik

INSTRUKCJA ORYGINALNA PL

sprawdź linkę hamulca i napędu. Upewnij się, że są prawidłowo założone. Jeśli linka jest uszkodzona bądź wygięta, wymień ją na nową.

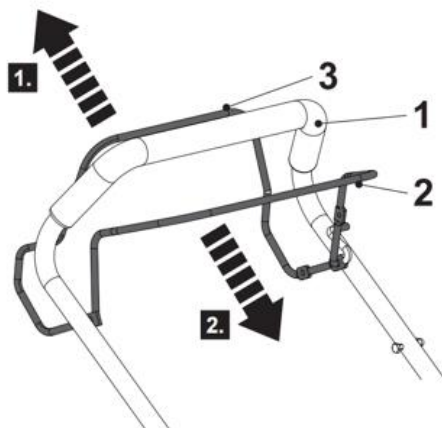

Rys. 17

OSTRZEŻENIE Gdy zgasisz silnik kosiarki nóż obraca się jeszcze przez kilka sekund, dlatego nie zbliżaj rąk w pobliże noża dopóki całkowicie się nie zatrzyma!

OSTRZEŻENIE Upewnij się, że nóż przestał się obracać zanim na nowo uruchomisz silnik.



Jeżeli urządzenie wydaje jakieś niepokojące dźwięki – skontaktuj się ze sprzedawcą, bądź z serwisem producenta. Jeśli nie obserwujesz takich hałasów – urządzenie jest gotowe do pracy.

6.3 Gdy dojdzie do zalania silnika

OSTRZEŻENIE Jeśli silnik nie uruchomi się po kilku uruchomieniach rozrusznika silnik mógł zostać zalany nadmiarem paliwa. W takiej sytuacji:

1. Zwolnij dźwignię hamulca/ wyłącznika zapłonu (bezpieczeństwa), aby zatrzymać silnik.
2. Wykręć świecę zapłonową, osusz ją
3. Kilkakrotnie pociągnij za uchwyt linki rozrusznika, aby spuścić paliwo z komory spalania.
4. Poczekaj aż opary paliwa odparują i zamontuj ponownie świecę.



Zamontuj świecę zapłonową ostrożnie, dokręcając najpierw ręcznie, aby uniknąć przekręcenia gwintu. Potem dokręć o 1/8 do 1/4 obrotu kluczem nasadowym świecy zapłonowej, aby docisnąć podkładkę.

3. Przyciągnij dźwignię hamulca/ wyłącznika zapłonu (bezpieczeństwa), w stronę górnego uchwytu.
4. Uruchom rozrusznik w sposób opisany powyżej.

6.4 Koszenie trawy

Regularne koszenie trawy pobudza trawę do wzrostu, przyczynia się jednocześnie do obumierania chwastów. Dlatego też, po każdym koszeniu trawa uzyskuje większą gęstość i jednocześnie można ją równomiernie obciążać.

Przeprowadź pierwsze koszenie, gdy trawa osiągnie wysokość 70-80 mm na początku okresu wegetacyjnego. W głównym okresie wegetacyjnym trawę koś przynajmniej raz w tygodniu.

- Koś w miarę możliwości po prostych pasach. Aby nie pozostawić nieskoszonych luk na trawniku zwróć

INSTRUKCJA ORYGINALNA PL

uwagę, aby pasy zawsze na siebie zachodziły na szerokości paru centymetrów.

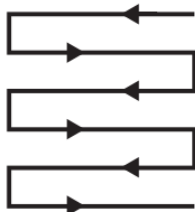

- Okrążaj klomby kwiatowe. Kiedy dojdiesz do kwietnika na środku trawnika, wytnij rząd lub dwa na obwodzie grządki.
- Zachowaj szczególną ostrożność przy zmianie kierunku.
- Wysokość koszenia ustaw tak, aby urządzenie nie zostało przeciążone. W przeciwnym razie może dojść do uszkodzenia silnika.
- Na pochyłościach pracuj zawsze poprzecznie do stoku.
- Najlepszy wynik koszenia zostanie osiągnięty, jeśli trawa jest sucha. Mokra trawa będzie miała tendencję do zapychania ostrza oraz systemu wyrzutu trawy.
- Trawa rośnie w różnym tempie o różnych porach roku. Nigdy nie używaj najniższej wysokości cięcia do pierwszego pokosu w sezonie lub w warunkach suszy.
- Należy skosić tylko około 1/3 wysokości trawy. Jesienią trawniki należy kosić tylko w okresie wzrostu.
- Podczas koszenia z mulczowaniem, aby zapewnić efektywne rozrzućenie skoszonej trawy, nie koś wysokiej ani mokrej trawy. Po kilku minutach koszenia zatrzymaj kosiarkę i wyczyść ostrze oraz podwozie.
- Wyczyść kosiarkę po każdym użyciu. Nie usuwaj resztek trawy z obudowy kosiarki lub z ostrza ręcznie lub za pomocą stopy czy ręki! Zamiast tego użyj odpowiednich narzędzi, takich jak szczotka lub miotła.
- Upewnij się, że na trawniku nie znajdują się kamienie, patyki, druty i inne przedmioty, które mogłyby uszkodzić produkt lub jego silnik.
- Nie koś mokrej trawy, ponieważ ma ona tendencję do przyklejania się do spodu produktu, uniemożliwiając prawidłowe wyrzucanie skoszonej trawy, a także może spowodować poślizg i upadek.
- Powoli popchnij produkt do przodu. Możesz skorzystać z funkcji napędu.
- Regularnie opróżniaj kosz na trawę
-  **OSTRZEŻENIE** Jeśli produkt uderzy w obcy przedmiot, natychmiast zatrzymaj się! Pozwól produktowi ostygnąć i dokładnie sprawdź go pod kątem uszkodzeń! Przed ponownym uruchomieniem należy naprawić wszelkie uszkodzenia!
- Silne wibracje produktu podczas pracy są oznaką uszkodzenia! Natychmiast zatrzymaj silnik. Produkt należy niezwłocznie sprawdzić i naprawić!
- Przygotuj produkt zgodnie z wymaganym zastosowaniem:

Czynność	Kosz na trawę	Zaślepka mieląca	Oslona bocznego kanału wyrzutowego
Zbieranie trawy	v	-	-
Mulczowanie	-	v	-
Boczny wyrzut	-	v	v

6.5 Koszenie ze zbieranie trawy

1. Wyjmij zaślepkę do mulczowania i zamocuj kosz na trawę. Upewnij się, że osłona bocznego kanału wyrzutowego nie jest zamontowana na produkcie i że zaślepka boczna jest na swoim miejscu.
2. Regularnie opróżniaj kosz na trawę.

6.6 Mulczowanie trawy



Mulczowanie oznacza cięcie i wyrzucanie skoszonej trawy na trawnik w jednym kroku: skoszona trawa jest bardzo drobno cięta, a następnie równomiernie rozprowadzana z powrotem na trawniku. W normalnych warunkach zmulczowana trawa szybko ulega biodegradacji, dostarczając trawnikowi składników odżywczych.

1. Włóż zaślepkę mulczującą (Rys. 3, poz. 27) do tylnego kanału wyrzutowego (Rys. 3, poz. 23), upewnij się, że osłona bocznego wyrzutu (Rys. 3, poz. 26) i kosz na trawę (Rys. 2, poz. 20) nie są zamontowane do produktu, a zaślepka bocznego deflektora (Rys. 3, poz. 19) jest na swoim miejscu.
2. Unikaj koszenia, gdy trawa jest mokra od deszczu lub rosy. Mokra trawa może tworzyć kępy, które zakłócają działanie mulczowania i skracają czas pracy. Najlepszą porą na koszenie trawy jest późne popołudnie, kiedy trawa jest sucha, a nowo skoszony obszar nie będzie wystawiony na bezpośrednie działanie promieni słonecznych.
3. Ustaw wysokość koszenia na około 1/3 długości źdźbła trawy, najlepiej nie więcej niż 35 mm jednorazowo, aby uzyskać najlepszą wydajność mulczowania. Jeśli trawnik jest zarośnięty, może zaistnieć konieczność zwiększenia wysokości koszenia, aby zmniejszyć siłę pchania i zapobiec przeciążeniu silnika. W przypadku wyjątkowo intensywnego mulczowania zaleca się najpierw ciąć na dużej wysokości, a następnie ponownie na niższej. W przeciwnym razie wykonuj węższe cięcia i koś powoli.
4. Aby uzyskać najlepszą wydajność, należy utrzymywać obudowę wolną od narostów trawy. Od czasu do czasu wyłączaj produkt i poczekaj, aż ostrze całkowicie się zatrzyma. Następnie obróć produkt na bok. Za pomocą przedmiotu takiego jak drewniany kij usuń trawę nagromadzoną w obszarze ostrza. Uważaj na ostre krawędzie ostrza. Czyść często po skoszeniu nowej trawy i po każdym użyciu.
5. Niektóre rodzaje trawy lub stany trawy mogą wymagać ponownego ściółkowania obszaru, aby całkowicie rozprowadzić trawę po trawniku. Podczas drugiego cięcia zaleca się cięcie prostopadłe (w poprzek) pierwszego wzoru cięcia. Nie zmieniaj sposobu koszenia w żaden sposób, który mógłby spowodować koszenie w dół zbocza.
6. Zmieniaj wzór cięcia z tygodnia na tydzień. Zapobiegnie to matowieniu i ziarnowaniu trawnika.

6.7 Boczny wyrzut trawy



Podczas korzystania z funkcji wyrzutu bocznego skoszona trawa jest wyrzucana i rozrzucona po podłożu. Zamocuj osprzęt do wyrzutu bocznego (Rys. 3, poz. 26). Upewnij się, że zaślepka do mulczowania (Rys. 3, poz. 27) jest włożona, a kosz na trawę (Rys. 2, poz. 20) nie jest zamontowany na produkcie.



OSTRZEŻENIE

Paliwo może wyciekać z korka wlewu paliwa i/lub gaźnika. Zawsze upewnij się, że zbiornik paliwa znajduje się w górnym położeniu.

INSTRUKCJA ORYGINALNA PL

6.8 Złote zasady po skończonej pracy

Zatrzymaj silnik i poczekaj, aż ostygnie.

 **OSTRZEŻENIE** Świeca zapłonowa po pracy pozostaje gorąca przez dłuższy czas!

Sprawdź, wyczyść i przechowuj produkt zgodnie z poniższym opisem.

 **OSTRZEŻENIE** Aby zapewnić bezpieczną i bezawaryjną pracę, niezbędna jest prawidłowa konserwacja.

Niewłaściwa konserwacja lub brak natychmiastowego rozwiązania problemu może spowodować awarię, która może skutkować poważnymi obrażeniami, a nawet śmiercią.

 **OSTRZEŻENIE** Zawsze zatrzymaj silnik, odłącz złącze świecy zapłonowej i poczekaj, aż produkt ostygnie przed przystąpieniem do kontroli, konserwacji, czyszczenia i wymiany!

NIE dotykaj obracającego się ostrza

Utrzymuj produkt w czystości. Usuń z niego zanieczyszczenia po każdym użyciu i przed przechowywaniem.

Regularne i właściwe czyszczenie zapewni bezpieczeństwo użytkownika i przedłuży żywotność produktu.

Przed każdym użyciem sprawdź produkt pod kątem zużytych i uszkodzonych części. Nie używaj go, jeśli znajdziesz uszkodzone i zużyte części. W razie potrzeby wymień zużyte części lub skontaktuj się z autoryzowanym centrum serwisowym w celu naprawy przed ponownym użyciem produktu.

 **OSTRZEŻENIE** Naprawy i prace konserwacyjne należy wykonywać wyłącznie zgodnie z niniejszą instrukcją! Wszelkie dalsze prace muszą być wykonane przez wykwalifikowanego specjalistę!

7. Konserwacja, wymiana noża, przechowywanie i zamawianie części zamiennych

 **OSTRZEŻENIE** Przed wykonaniem prac konserwacyjnych i czyszczeniem bądź przechowywaniem zgaś silnik, odłącz przewód świecy zapłonowej i poczekaj, aż nóż się zatrzyma. Świeca zapłonowa będzie gorąca po skończonej pracy – poczekaj aż ostygnie.



Zleć prace, które nie są opisane w tej instrukcji, upoważnionej placówce serwisowej.

 **OSTRZEŻENIE** Nie spryskuj silnika od kosiarki wodą. Nie myj kosiarki myjką ciśnieniową!

 **OSTRZEŻENIE** Podczas wykonywania czynności konserwacyjnych konieczne jest przechylenie produktu, dlatego zbiornik paliwa musi być pusty, w przeciwnym razie może dojść do wycieku paliwa, co może spowodować pożar lub eksplozję.

 **OSTRZEŻENIE** Zawsze opróżniaj zbiornik paliwa i trzymaj filtr powietrza / świecę zapłonową do góry. W przeciwnym razie paliwo lub olej silnikowy zanieczyszcza je i powoduje trudności w uruchomieniu silnika.

7.1 Czyszczenie i konserwacja

- Aby zapewnić długą żywotność i dobrą wydajność kosiarki, ważne jest, aby kosiarka była czysta i dobrze nasmarowana. Utrzymuj urządzenie w czystości. Do czyszczenia stosuj szczotkę lub szmatkę, nie używaj

INSTRUKCJA ORYGINALNA PL

żadnych środków do czyszczenia, ani rozpuszczalników.

- Kosiarkę należy dokładnie wyczyścić od razu po każdym użyciu. Nie dopuść, aby skoszona trawa i inne zanieczyszczenia wyschły i stwardniały na powierzchniach kosiarki. Zschnięte resztki trawy i brud mogą zakłócać działanie koszenia. Sprawdź, czy w wyrzucie trawy nie ma resztek roślinności. Usuń wszelkie takie pozostałości.
- Nigdy nie czyść kosiarki strumieniem wody ani myjką wysokociśnieniową. Silnik musi pozostać suchy. Nie należy używać agresywnych środków czyszczących ani rozpuszczalników, takich jak zimne odtłuszczacze lub eter naftowy.
- Przed każdym użyciem sprawdź kosiarkę pod kątem widocznych usterek, takich jak nieprzytwierdzone lub uszkodzone części. Regularnie sprawdzaj dokręcenie wszystkich śrub i wkrętów. Zużyte bądź źle dokręcone nakrętki mogą spowodować bardzo niebezpieczne uszkodzenia silnika bądź ramy.
- Sprawdzaj regularnie stan obudowy, urządzeń bezpieczeństwa i osłonę bocznego kanału wyrzutowego pod kątem uszkodzeń i stabilności przymocowania. Wymień na nowe, jeśli zachodzi taka potrzeba.
- Nie przechowuj kosiarki z pełnym zbiornikiem paliwa w pomieszczeniu zamkniętym, gdzie opary paliwa mogą stanowić niebezpieczeństwo w połączeniu z iskrą bądź płomieniem. Niech silnik ostygnie zanim schowasz kosiarkę w miejsce przechowywania.
- Jeśli nóż mocno uderzy w obcy przedmiot, zatrzymaj kosiarkę i udaj się z nią do serwisu.
- Po każdym koszeniu sprawdzaj kosiarkę i usuwaj wszystkie resztki roślinne, pozostałości smaru z jej kółek, otworów i spod obudowy (komory noża) a także silnika i tłumika. Stosuj do tego kawałek drewna lub plastiku, nie używaj twardych narzędzi – mogą uszkodzić urządzenie.
- Często sprawdzaj nóż, by uzyskać optymalne cięcie. Nóż powinien być zawsze ostry i dobrze wyważony. Sprawdź spód kosiarki i mocowanie ostrza. Aby sprawdzić nóż przechyl kosiarkę na lewą stronę (naprzeciwko wlewu oleju).



OSTRZEŻENIE

Przed przechyleniem kosiarki na bok należy całkowicie opróżnić zbiornik paliwa za pomocą pompy odsysającej benzynę. Nie przechylaj kosiarki o więcej niż 90 stopni.

- Jeśli chcesz spuścić paliwo, należy to zrobić przed zimą, na zewnątrz.
- Dokładnie przeczytaj rozdział o konserwacji w instrukcji obsługi silnika.
- Sprawdzaj regularnie poziom oleju i dolej lub wymień olej jeśli jest to wymagane.
- Smaruj regularnie osie kół i łożyska smarem

7.1.1 Plan czynności konserwacyjnych

Prawidłowe wykonywanie rutynowej konserwacji kosiarki zapewni lata bezproblemowego użytkowania.

Prosimy zachować niniejszą instrukcję do wykorzystania jej w przyszłości.

Zaleca się przestrzeganie poniższego harmonogramu konserwacji. Dzięki temu kosiarka będzie działać prawidłowo i będzie bezpieczna w użytkowaniu.

Co \ Kiedy		Przed każdym użyciem	Po 3 miesiącach lub 25h pracy	Po 6 miesiącach lub 50h pracy	Po roku lub 100h pracy	Co 2 lata lub co 250 h pracy
Olej silnikowy	Sprawdzenie	x				
	Wymiana			x		

INSTRUKCJA ORYGINALNA PL

Filtr powietrza	Sprawdzenie	x				
	Czyszczenie		x			
	Wymiana					x
Świeca zapłonowa	Sprawdzenie/ regulacja	x				
	Czyszczenie i regulacja		x			
	Wymiana					x
Nasadka świecy zapłonowej	Czyszczenie				x	
Luz zaworowy	Sprawdzenie/ Regulacja				x*	
Zbiornik paliwa i filtr	Czyszczenie		x			
Przewody paliwowe	Czyszczenie	Co 2 lata (wymiana wg potrzeb)				
Komora spalania	Czyszczenie	Co 200h				

* Te czynności powinny być wykonywane u autoryzowanego dealera o ile nie posiadasz odpowiednich uprawnień i narzędzi

Aby przedłużyć żywotność silnika istotnym jest zmienienie oleju silnikowego po pierwszych 5 godzinach pracy.

7.2 Czyszczenie kosza

Podczas użytkowania często opróżniaj kosz na trawę. Nie czekaj, aż będzie całkowicie pełny. Zalecamy opróżnianie po zapełnieniu w 90% lub po zamknięciu wskaźnika. Gdy tylko skoszona trawa zacznie pozostawiać ślady kosiarki, należy opróżnić kosz na trawę. UWAGA: Przed zdjęciem worka na trawę wyłącz silnik i poczekaj, aż ostrze się zatrzyma.

Kosz na trawę wyposażony jest w klapkę/ wskaźnik (Rys. 18, poz. 20b), który wskazuje napełnienie podczas pracy.

1. Po otwarciu klapki (Rys. 18, poz. A) w koszu na trawę pozostaje wystarczająca objętość do zebrania trawy.
2. Gdy klapka jest zamknięta (Rys. 18, poz. B), kosz na trawę jest pełny i należy go opróżnić.

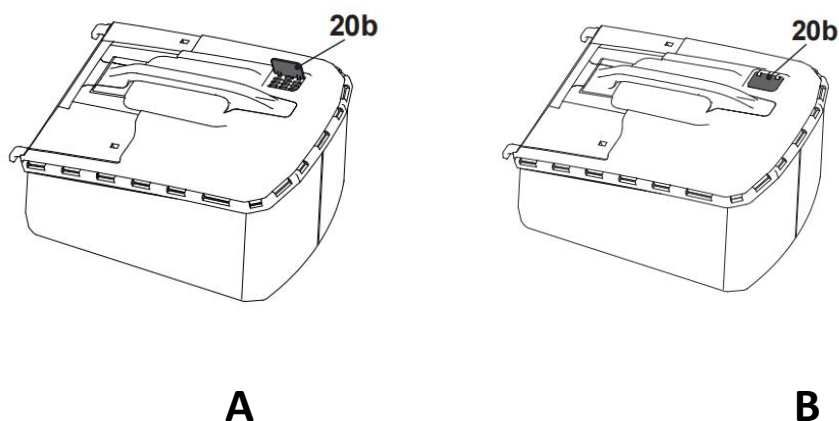

Rys. 18

1. Aby zdjąć kosz na trawę, jedną ręką unieś tylną klapę, a drugą chwyć uchwyt kosza. Klapa automatycznie opadnie po usunięciu kosza na trawę i zamknie tylny otwór wyrzutowy.
2. Opróżnij kosz na trawę z resztek trawy i załóż ponownie na kosiarkę.

⚠ OSTRZEŻENIE Jeśli w kanale wyrzutowym znajdują się resztki trawy, należy je wyczyścić szczotką. Nie usuwaj resztek trawy z obudowy kosiarki ani z ostrza ręką ani stopami. Zamiast tego użyj odpowiednich narzędzi, takich jak pędzel lub miotła. Aby mieć pewność, że skoszona trawa będzie mogła zostać zebrana do worka na trawę, otwór wyrzutowy i wewnątrz obudowy kosiarki należy oczyścić z wszelkich blokad.

7.3 Wymiana noża

⚠ OSTRZEŻENIE W trakcie manipulowania nożem (montażu, ostrzenia, czyszczenia, itd.) noś zawsze **grube rękawice ochronne (brak w zestawie) oraz odłącz przewód świecy zapłonowej.**

Ze względów bezpieczeństwa ostrze powinno być zawsze ostrzone, wyważone i montowane przez autoryzowany serwis.

Nóż jest wykonany z odpowiedniej jakości stali i został utwardzony termicznie w obszarze roboczym. Jeżeli nóż jest tępy, możesz go naostrzyć w punkcie serwisowym. Jeżeli zużyciu uległo więcej niż 1/3 szerokości noża, wymień go na nowy. Przed rozpoczęciem pracy zawsze upewnij się, że nóż nie tylko jest ostry, ale także dobrze wyważony. W tym celu nałóż go środkowym otworem na metalowy pręt; nóż powinien pozostać w pozycji poziomej. Jeżeli tak nie jest - zrównoważ go „usuwając” trochę metalu ze strony, która jest niżej.

Ostrość noża wpływa na wydajność kosiarki. Jeżeli nóż jest uszkodzony lub nie można go wyważyć - wymień na nowy.

Wymiana noża:

Do wymiany zawsze używaj oryginalnych części zamiennych. Nie podłączaj żadnego innego rodzaju urządzenia tnącego (Rys. 19, poz. 24)!

Wymianę noża tnącego (Rys. 19, poz. 24) powinien przeprowadzić doświadczony użytkownik! Nie zaleca się

INSTRUKCJA ORYGINALNA PL

ponownej obróbki lub ostrzenia ostrzy, chyba że zostanie to wykonane przez serwis naprawczy lub podobnie wykwalifikowanego specjalistę!



OSTRZEŻENIE

Zdecydowanie zalecamy podnoszenie produktu na podnośniku podczas przeprowadzania kontroli i prac przy nożu. Unikaj przechylania produktu, aby zapobiec wyciekom paliwa i oleju.

1. Utrzymuj podwozie i nóż w czystości i wolne od zanieczyszczeń. Usuń ścinki z tylnego kanału wyrzutowego.
2. Przed rozpoczęciem pracy sprawdzaj okresowo wszystkie nakrętki i śruby pod kątem dokręcenia. Po dłuższym użytkowaniu, zwłaszcza na glebie piaszczystej, nóż ulegnie zużyciu i utraci część swojego pierwotnego kształtu. Wydajność cięcia zostanie zmniejszona i należy wymienić nóż.
3. Utrzymuj nóż ostry, aby zapewnić dobrą wydajność cięcia. Wymień zużyte lub uszkodzone noże na nowe tego samego typu lub zleć jego naostrzenie wykwalifikowanemu specjaliście.
4. Jeśli podniesienie produktu na podnośniku nie jest możliwe, przechyl go na prawą stronę, tak aby korek wlewu paliwa był skierowany do góry. Pomaga to zapobiec wyciekom paliwa i utrudnionemu rozruchowi na skutek zalania gaźnika.
5. Poluzuj śrubę sześciokątną (Rys. 19, poz. 24e) w kierunku przeciwnym do ruchu wskazówek zegara za pomocą odpowiedniego klucza (rozmiar 17 mm) i wyjmij ją wraz z podkładką (Rys. 19, poz. 24d), nożem (24), uchwytem noża (Rys. 19, poz. 24c) i klinem (Rys. 19, poz. 24b) z wału silnika (Rys. 19, poz. 24a).
6. Wymień nóż na nowy tego samego typu. Wsuń klin (Rys. 19, poz. 24b) w szczelinę na wale (Rys. 19, poz. 24a), a następnie zamontuj uchwyt noża (Rys. 19, poz. 24c), upewnij się, że uchwyt noża (Rys. 19, poz. 24c) przechodzi przez czop, a klin (Rys. 19, poz. 24b) do końca wału (Rys. 19, poz. 24a). Sprawdź stan kołnierza na uchwycie noża (Rys. 19, poz. 24c), następnie prawidłowo zamocuj nóż (Rys. 19, poz. 24) i przymocuj za pomocą podkładki (Rys. 19, poz. 24d) i śruby sześciokątnej (Rys. 19, poz. 24e). Dokręć śrubę sześciokątną w kierunku zgodnym z ruchem wskazówek zegara momentem 45-60 Nm, aby zapewnić bezpieczną pracę produktu.



NIEBEZPIECZEŃSTWO

Jeśli nóż nie zostanie dokręcony prawidłowo, może się poluzować i zostać wyrzucony z produktu, powodując poważne obrażenia lub śmierć operatora lub osób postronnych.

UWAGA: Wymień nóż po 50 godzinach koszenia lub po 2 latach, w zależności od tego, co nastąpi wcześniej, niezależnie od stanu. Jeśli nóż jest pęknięty lub uszkodzony, należy go natychmiast wymienić na nowy.

7. Nasmaruj nóż po każdym użyciu, aby przedłużyć żywotność zarówno noża jak i produktu. Nałóż olej/smar smarujący wzdłuż krawędzi noża.

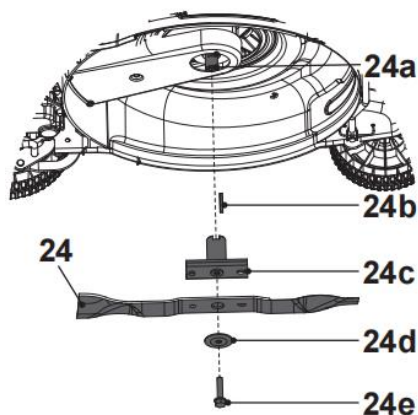

Rys. 19



Zaleca się wymianę noża na oryginalny, wykonany ze stali o długości 46 cm.

Nr katalogowy noża u producenta: powołaj się na numer 91 z rysunku złożeniowego.

Oświadczenie dotyczy noża 4 w 1 oferowanego wraz z różnymi modelami kosiarek dystrybuowanych przez firmę Krysiak Sp. z o.o.

Omawiany nóż jest nożem uniwersalnym, jego kształt i konstrukcja pozwala na wykonywanie odpowiednich funkcji kosiarki, w zależności od zastosowanych akcesoriów opisanych w instrukcji obsługi urządzeń:

- mielenie;
- tylny wyrzut ze zbieraniem trawy;
- tylny wyrzut bez zbierania trawy;
- boczny wyrzut.

Kształt noża jest niezmienny i pozwala na wykonanie wszystkich opisanych powyżej funkcji. Uniwersalność noża w tym przypadku nie pozwala na spełnianie pojedynczej funkcji w stopniu tak zadowalającym jak zastosowanie noża, którego konstrukcja jest przystosowana wyłącznie do jednej z opisanych funkcji. Naturalnym jest, że nóż 4 w 1 nigdy nie będzie tak dobrze wykonywał zadania i będzie zostawiał trochę trawy, lub mniej dokładnie ją miał niż nóż dedykowany do danej czynności. Jeśli stopień zadowolenia z wykonywania danej czynności nie jest wystarczający dla użytkownika to powinien on zaopatrzyć się w nóż, którego konstrukcja jest tylko i wyłącznie dedykowana do danej funkcji.

Konstrukcja urządzeń oraz ich funkcjonalność, a co za tym idzie noży 4 w 1 posiada wymagane badania techniczne i ma odpowiednie certyfikaty dopuszczające do sprzedaży na rynku polskim.

7.4 Świeca zapłonowa



OSTRZEŻENIE

Aby zapewnić dobre działanie, świeca zapłonowa (Rys. 22, poz. 13a) musi mieć odpowiednią szczelinę i być wolna od osadów.

INSTRUKCJA ORYGINALNA PL

Sprawdzaj świecę zapłonową co 25 godzin lub przed długotrwałym przechowywaniem przez 180 dni. W razie potrzeby wyczyść lub wymień na nową.

1. Gdy silnik jest zimny zdejmij kapturek ze świecy zapłonowej.

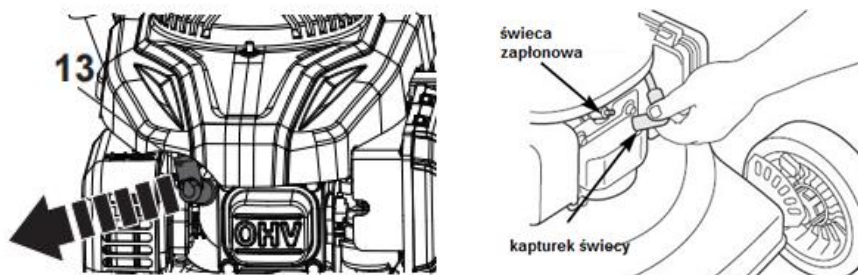

Rys. 20

2. Kluczem nasadowym do świec (rozmiar 21) wykręć świecę.

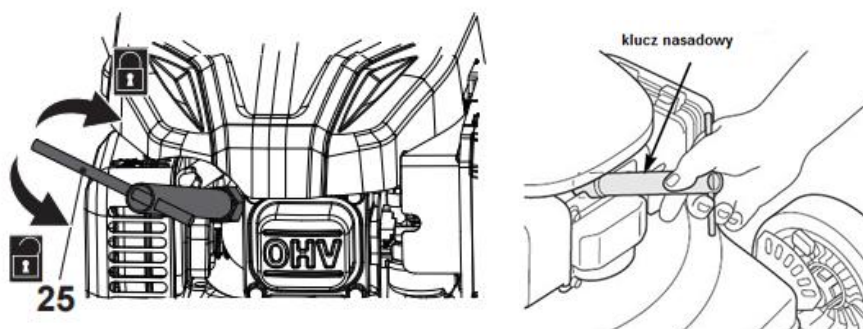

Rys. 21

3. Świecę oczyść miękką szczotką drucianą. Osusz miękką szmatką jeżeli jest zamoczona od paliwa.
4. Za pomocą szczelinomierza ustaw szczelinę 0,7-0,8 mm. Zamontuj ponownie świecę uważając, by nie dokręcić jej zbyt mocno. Najpierw dokręć ręcznie a następnie kluczem do świec o 1/8 do 1/4 obrotu. Moment dokręcenia świecy zapłonowej 25-30 Nm.

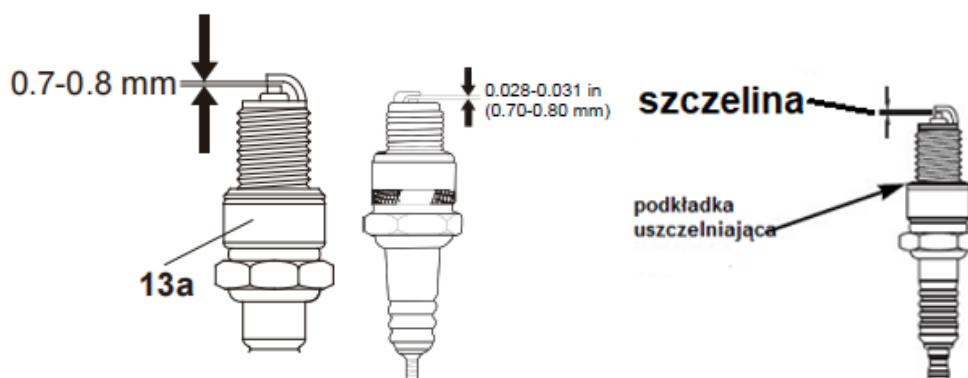

Rys. 22



OSTRZEŻENIE

Luźna świeca może przegrzać i uszkodzić silnik. Zbyt mocno dokręcona może

spowodować uszkodzenia w głowicy cylindra.

7.5 Filtr powietrza

OSTRZEŻENIE Zabrudzone filtry powietrza zmniejszają moc silnika poprzez dostarczanie zbyt małej ilości powietrza do gaźnika. Jeśli powietrze zawiera dużo kurzu, filtr powietrza należy sprawdzać częściej.

Wszelkie informacje dotyczące wymiany filtra powietrza znajdziesz w instrukcji obsługi silnika.

Czyścić filtr powietrza co 25 godzin (w warunkach zapylenia lub obecności zanieczyszczeń w powietrzu należy czyścić częściej)

1. Regularnie sprawdzaj filtr powietrza (Rys. 23, poz. 9b). W razie potrzeby wymień go na nowy.
2. Naciśnij zatrzaski (Rys. 23, poz. 9a) w dół, aby zwolnić, a następnie zdjąć pokrywę (Rys. 23, poz. 9).
3. Wyjmij filtr powietrza (Rys. 23, poz. 9b) i postukaj nim o twardą powierzchnię, aby usunąć kurz.
4. Oczyszczyć komorę filtra powietrza (Rys. 23, poz. 9c) uważając aby nic nie dostało się do środka.
5. Zamknij pokrywę i upewnij się, że zatrzaski (Rys. 23, poz. 9a) prawidłowo się zatrzasknęły.

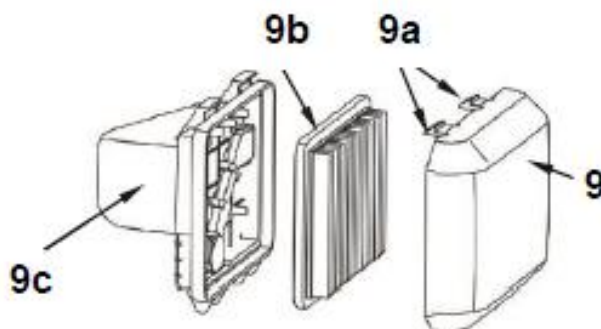

Rys. 23

OSTRZEŻENIE Nigdy nie uruchamiaj silnika bez zainstalowanego wkładu filtra powietrza.

7.6 Zlewanie paliwa

OSTRZEŻENIE Benzyna z czasem ulega starzeniu. Uruchomienie silnika może być trudne, jeśli używasz benzyny przechowywanej dłużej niż 30 dni.

1. Opróżnij zbiornik paliwa w przypadku przechowywania produktu przez ponad 30 dni, aby zapobiec zniszczeniu paliwa.
2. Umieść odpowiedni pojemnik pod śrubą spustową paliwa, aby zebrać paliwo. Zutylicuj. Chroń środowisko, nie wylewaj na ziemię!
3. Odkręcić śrubę spustową paliwa (Rys. 24, poz. 10a) i spuścić paliwo do zbiornika
4. Wkręć z powrotem śrubę spustową paliwa i dokręć ją.
5. Wytrzyj rozlane paliwo.
6. Przed ponownym użyciem napełnij zbiornik paliwa zgodnie z opisem w rozdziale 5.4

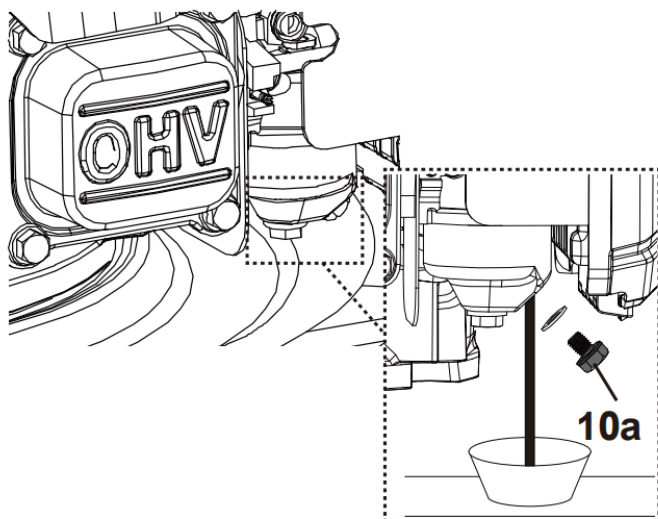

Rys. 24

7.7 Wymiana oleju



Szczegółowe wskazówki znajdziesz w instrukcji obsługi silnika

Olej wymieniaj co 50rbh lub 6 miesięcy.

Olej powinien być przezroczysty i gęsty. Jeżeli olej jest lepki lub zawiera cząstki brudu, konieczne jest spuszczenie oleju.

1. Wyjmij korek z miarką oleju z kanału wlewowego.
Przygotuj pojemnik na olej. Przechyl kosiarkę na stronę kanału wlewu oleju i przelej olej do pojemnika.
Zużyty olej zutylizuj. Chroń środowisko, nie wylewaj oleju na ziemię!
2. Gdy olej został wylany postaw kosiarkę w zwykłej pozycji i wytrzyj do czysta wszelkie zachlapania.
3. Napełnij zbiornik olejem SAE30 w ilości ok. 0,5L. Po włożeniu miarki (bez dokręcania) poziom oleju powinien być na poziomie max. Nie wlewaj zbyt dużo oleju. Włóż miarkę.
4. Następnie na krótko uruchom silnik. Zatrzymaj silnik, odczekaj jedną minutę i sprawdź poziom oleju. Dolej go w razie potrzeby.

7.8 Gaźnik

Gaźnik jest wstępnie ustawiony przez producenta. Jeżeli zajdzie konieczność wprowadzenia jakichkolwiek zmian, należy skontaktować się z autoryzowanym serwisem lub podobnie wykwalifikowanym specjalistą. Nie próbuj samodzielnie dokonywać jakichkolwiek regulacji.

7.9 Tłumik

Jeżeli zajdzie konieczność modyfikacji lub wymiany tłumika, należy skontaktować się z autoryzowanym serwisem lub podobnie wykwalifikowanym specjalistą. Nie próbuj samodzielnie dokonywać jakichkolwiek regulacji.

7.10 Luz zaworowy

Zleć wykwalifikowanemu specjalście sprawdzenie i regulację luzu zaworowego. Dane dla specjalisty:

wlot = $0,10 \pm 0,02$ mm,

wylot = $0,10 \pm 0,02$ mm.

7.11 Przechowywanie

1. Urządzenie przechowuj w suchym, zabezpieczonym przed pyłem i poza zasięgiem dzieci pomieszczeniu.
2. Optymalna temperatura to 10-30°C
3. Urządzenie przechowuj na płaskiej i równej powierzchni, trzymając je w pozycji horyzontalnej.
4. Przed ustawieniem urządzenia w zamkniętym pomieszczeniu poczekaj aż ostygnie silnik.
5. Odkręć klipsy zabezpieczające przy uchwycie dolnym i złóż uchwyt górny, aby urządzenie zajmowało mniej miejsca. Przewody nie mogą być zakleszczone.
6. By uniknąć zarysowania kosiarki włóż kawałek kartonu pomiędzy uchwyty a silnik.
7. Przechowywanie kosiarki pod plandeką, nylonowym workiem czy podobną osłoną nie jest zalecane; może się pod nią zbierać wilgoć, która będzie powodować rdzewienie kosiarki.
8. Oczyszcz kosiarkę z brudu i resztek trawy, również od spodu.
9. Opróżnij zbiornik paliwa używając odsysarki. Paliwa nie wylewaj, zutylizuj. Przestrzegaj zasad ochrony środowiska.
10. Opróżnij miskę olejową. Oleju nie wylewaj, zutylizuj. Przestrzegaj zasad ochrony środowiska.
11. Zdejmij kosz z kosiarki. Upewnij się że kosz jest pusty.
12. Odłącz przewód świecy zapłonowej.

Przechowywanie przez dłuższy czas

Jeśli kosiarka ma być przechowywana dłużej niż 15 dni, należy ją do tego przygotować. Jeśli poniższe kroki nie zostaną wykonane, przy następnym uruchomieniu kosiarki może ona nie uruchomić się prawidłowo i może wymagać serwisu.



OSTRZEŻENIE

Nie opróżniaj zbiornika benzyny w zamkniętych pomieszczeniach, w pobliżu ognia lub podczas palenia. Opary benzyny mogą spowodować eksplozję i pożar

1. Opróżnij zbiornik paliwa za pomocą odsysarki.
2. Uruchom silnik i pozwól mu pracować, aż do wyczerpania całej pozostałej benzyny.
 - Odkręć świecę zapłonową
 - Wlej łyżkę oleju silnikowego przez otwór świecy zapłonowej do komory silnika;
 - Pociągnij za uchwyt linki rozrusznika i przytrzymaj go przy górnym uchwycie
 - Powoli kilka razy obróć silnik, aby rozprowadzić olej wewnątrz cylindra.;
 - Dokręć mocno świecę zapłonową
3. Wymień olej na koniec każdego sezonu. W tym celu należy usunąć zużyty olej silnikowy z ciepłego silnika i napełnić go świeżym olejem
4. Wyczyść żeberka chłodzące cylindra i obudowę.
5. Pamiętaj o wyczyszczeniu całej maszyny, aby chronić farbę.
6. Przechowuj maszynę w dobrze wentylowanym miejscu.

7.12 Przygotowanie do transportu

1. Odkręć klipsy zabezpieczające przy uchwytach i złóż uchwyt górny, aby urządzenie zajmowało mniej miejsca. Przewody nie mogą być zakleszczone.
2. By uniknąć zarysowania kosiarki włóż kawałek kartonu pomiędzy uchwyty a silnik.
3. Ustaw wysokość koszenia na najwyższym poziomie

INSTRUKCJA ORYGINALNA PL

4. Oczyszczyć kosiarkę z brudu i resztek trawy.
5. Opróżnij zbiornik paliwa używając odsysarki. Paliwa nie wylewaj, zutylizuj. Przestrzegaj zasad ochrony środowiska.
6. Uruchom silnik i pozwól mu pracować, aż do wyczerpania całej pozostałej benzyny.
7. Opróżnij miskę olejową. Oleju nie wylewaj, zutylizuj. Przestrzegaj zasad ochrony środowiska.
8. Odłącz przewód świecy zapłonowej.
9. Wyczyść żeberka chłodzące cylindra i obudowę.
10. Zdejmij kosz z kosiarki.
11. Włóż kosiarkę do oryginalnego bądź zastępczego kartonu.
12. Zamontuj osłony transportowe (jeżeli występują)
13. Jeśli nie jest dostępna odpowiednia rampa załadunkowa, poproś inną osobę o pomoc podczas załadunku produktu na pojazd.
14. Chroń produkt przed silnymi uderzeniami i silnymi wibracjami, które mogą wystąpić podczas transportu pojazdami.
15. Zabezpiecz produkt przed poślizgiem, przewróceniem się, utratą paliwa, uszkodzeniami i obrażeniami.

7.13 Zamawianie części

Przy zamawianiu części zamiennych podaj następujące dane kosiarki z tabliczki znamionowej, umieszczonej na obudowie:

- Typ urządzenia
- Numer artykułu
- Numer identyfikacyjny

W celu przyspieszenia realizacji zamówienia podaj numer części zamiennej, którą potrzebujesz. Możesz również dostać zdjęcie uszkodzonego elementu na adres mailowy producenta: czesci@krysiak.pl – ułatwi to jednoznaczną identyfikację zwłaszcza w przypadku nieznaności numeru części.

Zamówienia części możesz dokonać również w autoryzowanych punktach serwisowych, których wykaz znajdziesz na stronie internetowej producenta: www.krysiak.pl



OSTRZEŻENIE UŻYWAJ TYLKO ORYGINALNYCH CZĘŚCI ZAMIENNYCH.

Części zamienne złej jakości mogą uszkodzić kosiarkę i skrócić jej żywotność.

Producent nie ponosi odpowiedzialności za szkody wywołane przez urządzenie, jeżeli zostaną one wywołane z powodu nieprawidłowo wykonanej samodzielnej naprawy, zastosowania nieoryginalnych części zamiennych, względnie zastosowania urządzenia niezgodnie z jego przeznaczeniem.

8. Rozwiązywanie problemów



OSTRZEŻENIE Przed wykonaniem prac związanych z usuwaniem usterek zgaś silnik, odłącz przewód świecy zapłonowej i poczekaj, aż nóż zatrzyma się.



OSTRZEŻENIE Niewłaściwe naprawy mogą spowodować niebezpieczne działanie produktu. To zagraża Tobie i Twojemu otoczeniu.

INSTRUKCJA ORYGINALNA PL

Usterki, których nie można usunąć za pomocą poniższej tabeli, mogą zostać usunięte wyłącznie przez specjalistyczną firmę (centrum obsługi klienta).

Należy pamiętać, że wszelkie nieprawidłowe naprawy powodują również unieważnienie gwarancji i mogą zostać poniesione dodatkowe koszty.

Używaj wyłącznie oryginalnych części zamiennych. Tylko te części zamienne są zaprojektowane i odpowiednie dla produktu. Stosowanie innych części zamiennych nie tylko unieważnia gwarancję, ale może również narazić Ciebie i swoje otoczenie.

Problem	Możliwa przyczyna	Rozwiązanie
Silnik nie uruchamia się	Odłączony uchwyt sterujący hamulca (dźwignia bezpieczeństwa).	Załącz uchwyt hamulca (dźwignię bezpieczeństwa).
	Odłączony przewód świecy zapłonowej.	Przyłącz przewód świecy.
	Brak paliwa lub stare paliwo.	Napełnij zbiornik czystym paliwem.
	Uszkodzona świeca zapłonowa.	Wyczyść, popraw odstęp elektrod (0,7-0,8mm), wymień świecę.
	Zalany silnik.	Odkręć i wysusz świecę, pociągnij kilka razy za uchwyt linki rozrusznika, odczekaj, zamontuj świecę i próbuj uruchomić silnik.
	Luźny przewód świecy zapłonowej.	Podłącz przewód świecy zapłonowej i dociśnij.
	Źle dokręcona świeca	Dokręć świecę zapłonową 25-30Nm
	Stare paliwo.	Nalej do zbiornika świeżej benzyny.
	Zapchany otwór wlewu paliwa.	Przeczyść otwór.
	Woda lub brud w systemie paliwowym.	Spuść paliwo ze zbiornika. Nalej świeże.
	Brudny filtr powietrza.	Wyczyść filtr powietrza.
	Rozregulowany gaźnik.	Udaj się do autoryzowanego serwisu
Silnik się zatrzymuje	Za mało paliwa w zbiorniku	Uzupełnij paliwo
	Zablokowany element tnący	Usuń blokadę.
Trudno uruchomić silnik albo traci moc	Woda lub brud w systemie paliwowym. Stare paliwo.	Spuść paliwo ze zbiornika. Nalej świeże.
	Otwór odpowietrzający w korku wlewu paliwa zatkany	Wyczyść lub wymień korek wlewu paliwa
	Brudny filtr powietrza.	Wyczyść filtr powietrza.
Silnik pracuje nieregularnie	Luźny przewód świecy zapłonowej.	Podłącz przewód świecy zapłonowej i dociśnij.
	Stare paliwo.	Nalej do zbiornika świeżej benzyny.
	Zapchany odpowietrznik korka wlewu paliwa.	Udroźnij odpowietrznik korka wlewu paliwa.

INSTRUKCJA ORYGINALNA PL

	Woda lub brud w systemie paliwowym.	Spuść paliwo ze zbiornika. Nalej świeże.
	Brudna/ zanieczyszczona świeca zapłonowa.	Wyczyść, popraw odstęp elektrod, wymień świecę jeżeli zachodzi potrzeba.
	Świeca zapłonowa ma zły odstęp	Ustaw odstęp elektrod (0,7-0,8mm).
	Brudny filtr powietrza.	Wyczyść filtr powietrza.
	Rozregulowany gaźnik.	Udaj się do autoryzowanego serwisu
Silnik nie ma mocy	Brudny filtr powietrza.	Wyczyść filtr powietrza.
	Zapchane otwory wentylacyjne	Oczyść otwory wentylacyjne
	Żeberka cylindra zanieczyszczone	Oczyść żebra cylindra.
Silnik przegrzewa się	Zbyt niski poziom oleju silnikowego.	Dolej oleju wg instrukcji silnika.
	Ograniczony dopływ powietrza.	Zdejmij obudowę wyrzutu i wyczyść.
	Rozregulowany gaźnik.	Udaj się do autoryzowanego serwisu.
	Problem ze świecą zapłonową	Zamontuj odpowiednią świecę zapłonową i wyczyść żebra na silniku.
	Zapchane otwory wentylacyjne	Oczyść otwory wentylacyjne
Przypadkowe skoki przy wysokich obrotach	Zbyt duży odstęp elektrod w świecy zapłonowej.	Ustaw odstęp na (0,7 – 0,8mm).
Zbyt niskie obroty przy rozruchu	Zbyt duży odstęp elektrod w świecy zapłonowej.	Ustaw odstęp na (0,7 – 0,8mm).
	Rozregulowany gaźnik.	Udaj się do autoryzowanego serwisu.
	Brudny filtr powietrza.	Wyczyść filtr powietrza.
Nadmierne wibracje (drgania)	Źle dokręcony nóż bądź niewyważony.	Dokręć nóż i adapter. Wyważ nóż.
	Luźne śruby	Sprawdź i dokręć śruby.
	Niewłaściwy rodzaj paliwa/ oleju	Zlej paliwo/ olej i wymień na właściwe.
	Wygięty nóż tnący.	Wymień nóż na nowy.
Nierówne koszenie trawy	Koła są źle zamocowane.	Dokręć koła.
	Wygięty nóż tnący.	Wymień nóż na nowy.
	Ustawiona zbyt wysoka pozycja koszenia.	Ustaw odpowiednią wysokość koszenia.
	Tępy nóż.	Naostrz bądź wymień nóż na nowy.
Kosz na trawę nie jest wystarczająco napełniany	Zużyty nóż tnący	Wymień nóż na nowy.
	Kosz na trawę zapchany	Opróżnij kosz na trawę.
	Wysokość koszenia nie jest	Ustaw odpowiednią wysokość koszenia.

INSTRUKCJA ORYGINALNA PL

	ustawiona odpowiednio.	
	Trawnik jest mokry.	Pozwól trawnikowi wyschnąć.
	Kanał wyrzutowy zanieczyszczony.	Oczyść kanał wyrzutowy.
	Zabrudzony spód kosiarki.	Wyczyść spód kosiarki.

9. Gwarancja

Okres gwarancji na urządzenia marki Faworyt Pro z wyjątkiem elementów określonych w ust. 6 pkt 5, 6, 7 karty gwarancyjnej:

- 24 miesiące w przypadku zakupu komercyjnego dla wszystkich urządzeń.
- 24 miesiące w przypadku zakupu komercyjnego oraz konsumenckiego dla urządzeń z silnikami 2-suwowymi.
- 36 miesięcy dla urządzeń z silnikami 4-suwowymi w przypadku zakupu konsumenckiego. Warunkiem zachowania 36 miesięcznego okresu gwarancji jest wykonanie przeglądu zerowego po zakupie i dokonanie dwóch, płatnych przeglądów urządzenia w autoryzowanym punkcie serwisowym - w 12 oraz 24 miesiącu od daty zakupu. W przypadku nie dokonania takich przeglądów okres gwarancji wynosi 24 miesiące.
- 36 miesięcy dla pozostałych urządzeń (nie posiadających 2, 4-suwowych silników) w przypadku zakupu konsumenckiego.
- 6 miesięcy na akumulatory zastosowane w urządzeniach.

W ramach czynności sprzedaży sprzedawca jest odpowiedzialny za wykonanie przeglądu zerowego tj.: dokonanie w obecności Klienta sprawdzenia kompletności urządzenia, potwierdzenie braku ewentualnych uszkodzeń produktu, przekazanie instrukcji obsługi, uruchomienie i wykonanie adekwatnej adnotacji w karcie gwarancyjnej. W przypadku braku możliwości uruchomienia urządzenia sprzedawca ma obowiązek poinformowania o miejscu gdzie takiego uruchomienia w autoryzowanym punkcie serwisowym Klient może dokonać.

W ramach gwarancji gwarant zapewnia kupującemu nieodpłatne usunięcie usterek w funkcjonowaniu urządzenia wynikających z jego wadliwości konstrukcyjnych i materiałowych. Niektóre części konstrukcyjne ulegające normalnemu zużyciu oraz szkody wywołane naturalnym zużyciem, przeciążeniem lub nieprawidłową obsługą a także uszkodzenia mechaniczne, są wykluczone z zakresu gwarancji. Warunkiem skorzystania ze świadczeń gwarancyjnych jest przestrzeganie podanych w instrukcji obsługi wskazówek dotyczących czyszczenia, konserwacji i napraw urządzenia. Próby samodzielnej naprawy urządzenia względnie jego rozebranie albo otwarcie obudowy silnika przez osoby nieupoważnione, powodują wygaśnięcie gwarancji.

Warunkiem skorzystania ze świadczenia gwarancyjnego jest przekazanie nierozmontowanego urządzenia wraz z dowodem zakupu naszemu centrum serwisowemu lub sprzedawcy. Wykonanie obowiązków wynikających z gwarancji nastąpi w terminie 30 dni, licząc od dnia dostarczenia urządzenia przez Użytkownika.

W przypadku reklamacji gwarancyjnej lub zlecenia naprawy należy dostarczyć oczyszczone urządzenie wraz z informacją o usterce pod adres naszego punktu serwisowego. W celu ustalenia wskazówek dotyczących

nadania przesyłki należy skontaktować się z gwarantem.

Utylizację Twojego urządzenia przeprowadzimy bezpłatnie.

Naprawy nie objęte gwarancją można zlecać odpłatnie naszemu centrum serwisowemu.

10. Usuwanie odpadów i recykling

Każde gospodarstwo jest użytkownikiem sprzętu elektrycznego i elektronicznego, a co za tym idzie potencjalnym wytwórcą niebezpiecznego dla ludzi i środowiska odpadu, z tytułu obecności w sprzęcie niebezpiecznych substancji, mieszanin oraz części składowych. Z drugiej strony zużyty sprzęt to cenny materiał, z którego możemy odzyskać surowce takie jak miedź, cyna, szkło, żelazo i inne.

Obowiązkiem użytkownika jest przekazanie zużytego sprzętu do wyznaczonego punktu zbiórki w celu właściwego jego przetworzenia. Informacje o dostępnym systemie zbierania zużytego sprzętu elektrycznego i elektronicznego można znaleźć w punkcie informacyjnym sklepu oraz w urzędzie miasta/ gminy. Użytkownik urządzenia zgodnie z przepisami o ochronie środowiska zobowiązany jest do prowadzenia prawidłowej gospodarki odpadami uzgodnionej zgodnie z przepisami krajowymi. Przekaż niepotrzebne urządzenie, jego akcesoria i opakowanie do zgodnej z przepisami o ochronie środowiska naturalnego utylizacji.

Urządzeń nie należy wyrzucać razem z odpadami domowymi. Oddaj zużyte urządzenie w punkcie recyklingu.

Użyte w produkcji elementy z tworzyw sztucznych, metalu itp można od siebie oddzielić i poddać wybiórczej utylizacji. Zwróć się o poradę do lokalnego zakładu oczyszczania albo do naszego centrum serwisowego.

Przekaż wycięty materiał do kompostowania, nie wyrzucaj go do kontenera na śmieci.

Odpowiednie postępowanie ze zużytym sprzętem zapobiega negatywnym konsekwencjom dla środowiska naturalnego i ludzkiego zdrowia!

Utylizację przesłanych nam uszkodzonych urządzeń przeprowadzamy bezpłatnie.

11. Ryzyko resztkowe

Nawet jeśli używasz tego produktu zgodnie ze wszystkimi wymogami bezpieczeństwa, potencjalne ryzyko obrażeń i uszkodzeń pozostaje. W związku ze strukturą i konstrukcją tego produktu mogą powstać następujące zagrożenia:

1. Utraty zdrowia wynikające z emisji wibracji, jeśli produkt jest używany przez dłuższy czas lub nie jest odpowiednio zarządzany i właściwie konserwowany.
2. Uszkodzenie słuchu w przypadku długotrwałej pracy bez ochraniaczy,
3. Obrażenia i szkody materialne spowodowane uszkodzonymi narzędziami aplikacyjnymi lub nagłym uderzeniem ukrytych przedmiotów podczas użytkowania.
4. Niebezpieczeństwo obrażeń i szkód materialnych spowodowanych przez latające przedmioty.
5. Uszkodzenie wzroku i twarzy przez odpryskujące elementy,
6. Pochwycenie i wplątanie odzieży w ruchome części.
7. Poparzenie w przypadku dotknięcia gorących powierzchni.



OSTRZEŻENIE

Ten produkt podczas pracy wytwarza pole elektromagnetyczne! To pole może w pewnych okolicznościach zakłócać działanie aktywnych lub pasywnych implantów medycznych! Aby zmniejszyć ryzyko poważnych lub śmiertelnych obrażeń, zalecamy osobom posiadającym implanty

INSTRUKCJA ORYGINALNA PL

medyczne, aby przed użyciem tego produktu skonsultowały się z lekarzem i producentem implantu medycznego!

Ocena ryzyka resztkowego

W przypadku przestrzegania wskazówek znajdujących się w niniejszej instrukcji zagrożenie resztkowe podczas użytkowania kosiarki jest ograniczone. Niestosowanie się do zasad tu opisanych zwiększa ryzyko resztkowe.

12. RYSUNEK ZŁOŻENIOWY NR 1

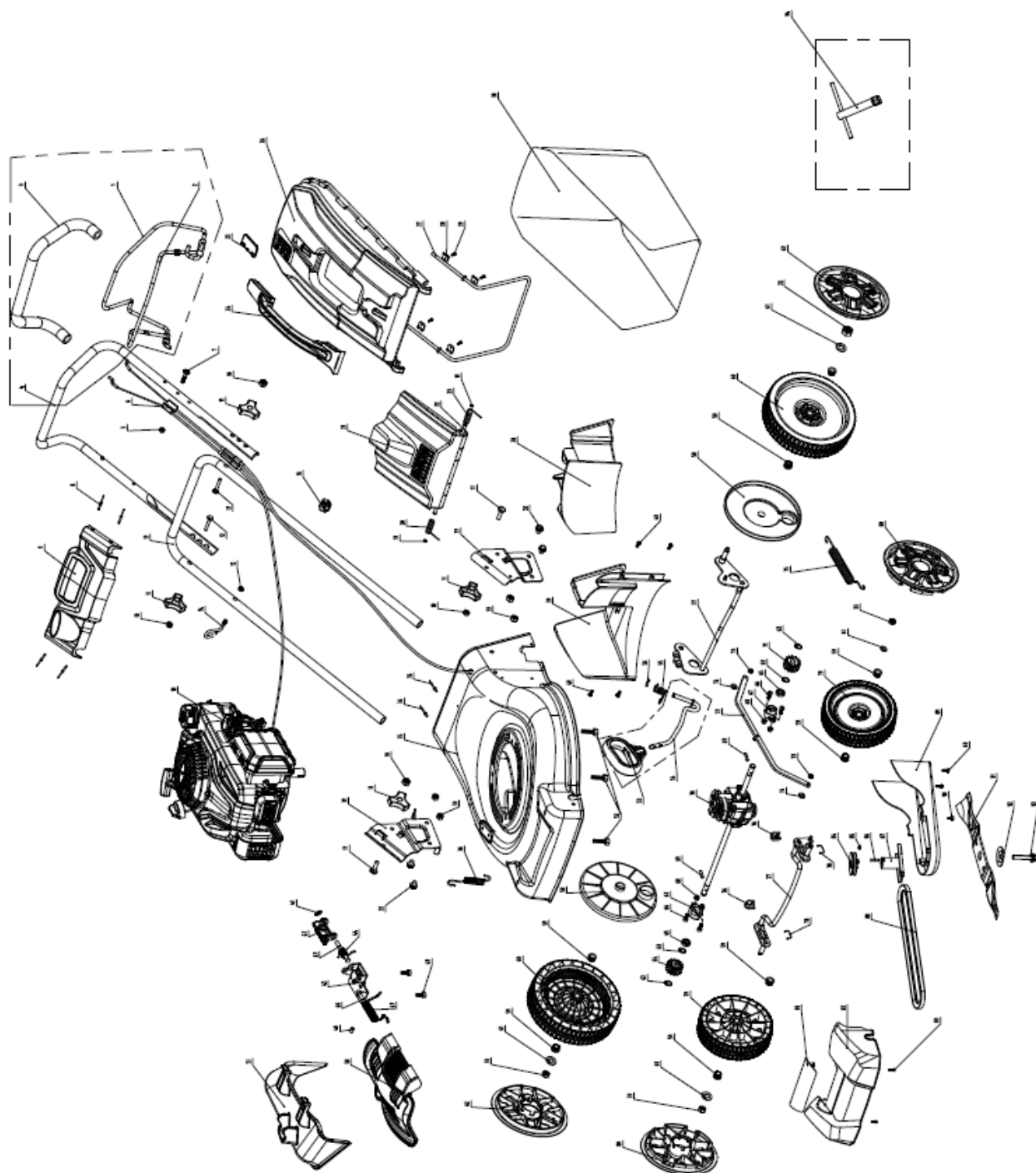



KRYSIAK SP. Z O.O., UL. ROLNA 6, 62-081 BARANOWO, POLSKA

Krysiak Sp. z o.o.
Tel.: 61 650 75 30
www.krysiak.pl

Serwis centralny:
Tel.: 61 650 75 39
serwis@krysiak.pl

Dział części zamiennych:
Tel.: 61 650 75 34
czesci@krysiak.pl