



INSTRUKCJA OBSŁUGI

Wiertnicy spalinowej

Faworyt TMW 52

Numer katalogowy: 28 033 848

Instrukcja oryginalna



Krysiak Sp. z o.o.

62-081 Baranowo, ul. Rolna 6, tel.: 61 650 75 30,

Serwis Centralny – infolinia serwisowa: 61 650 75 39,

Dział części zamiennych tel.: 61 650 75 34,

Fax: 61 650 75 32,

www.krysiak.pl

Wyprodukowano w CHRL
Wydanie drugie, marzec 2020

CE DEKLARACJA ZGODNOŚCI WE CE

Zgodnie z Rozporządzeniem Ministra Gospodarki z dnia 21 października 2008r. w sprawie zasadniczych wymagań dla maszyn (Dz. U. Nr 199, poz. 1228) i Dyrektywą 2006/42/WE Parlamentu Europejskiego i Rady **Krysiak Sp. z o.o.**

ul. Rolna 6

62-081 Baranowo

Osoba odpowiedzialna za przygotowanie dokumentacji technicznej maszyny na terenie UE:

Andrzej Krysiak, Rolna 6, 62-081, Baranowo **deklaruje z pełną odpowiedzialnością, że:**

Maszyna:	Wiertnica spalinowa Faworyt TMW52
Model:	TKDZ-02-52
Numery seryjne:	2020028650001-2020028659999
Rok produkcji:	2020
Funkcja:	wiercenie otworów do sadzenia upraw lub przy stawianiu płotów w warunkach przydomowych

do której odnosi się niniejsza deklaracja, spełnia wymagania:

2006/42/EC – Dyrektywa Parlamentu Europejskiego i Rady z dnia 17 maja 2006r. w sprawie maszyn

2014/30/EU – Dyrektywa kompatybilności elektromagnetycznej

2000/14/EC i 2005/88/EC – Dyrektywa hałasowa

2016/1628 zmieniona przez 2017/656/EU - Rozporządzenie Parlamentu Europejskiego i Rady (UE) z dnia 14 września 2016r. w sprawie wymogów dotyczących silników spalinowych

Do oceny zgodności zastosowano następujące normy zharmonizowane:

EN ISO 12100:2010; EN ISO 14982:2009

Ponadto potwierdzono, zgodnie z dyrektywą w sprawie emisji hałasu 2000/14/EC + 2005/88/EC

Gwarantowany poziom mocy akustycznej: 113 dB(A)

Zmierzony poziom mocy akustycznej: 110,2 dB(A) k=3 dB(A)

Poziom ciśnienia akustycznego: 99 dB(A), k=3 dB(A)

Wibracje przy uchwycie lewym: 19,1 m/s², przy uchwycie prawym 20,1 m/s² k = 1,5 m/s².

Zastosowana procedura oceny zgodności odpowiada załącznikowi V dyrektywy 2000/14/EC

Niniejsza deklaracja zgodności WE traci swoją ważność, jeżeli maszyna zostanie zmieniona lub przebudowana bez zgody producenta.

Integralnym elementem maszyny jest instrukcja obsługi.

06/07/2020, Baranowo

Data i miejsce wystawienia

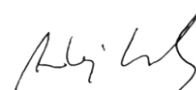

Andrzej Krysiak
Prezes Zarządu

Imię, nazwisko oraz podpis osoby upoważnionej przez producenta do sporządzenia deklaracji zgodności

Jednostka notyfikująca:

SGS Fimko Ltd. Sarkiniementie 3, PO Box 30, FI-00211 Helsinki, ID 0978538-5



Przeczytaj uważnie niniejszą instrukcję przed rozpoczęciem eksploatacji urządzenia. Zawarte są tu ważne informacje dotyczące zasad właściwego montażu, sposobu pracy i konserwacji urządzenia, bezpiecznych dla użytkownika. Przechowuj instrukcję w bezpiecznym miejscu, aby w razie potrzeby móc do niej wrócić lub przekazać ją kolejnym użytkownikom wraz z urządzeniem.

**Uwaga!**

Zwracaj szczególną uwagę na rozdziały, które zawierają sygnały ostrzegawcze i uwagi.

Spis treści

Spis treści.....	6
1. Zawartość opakowania	7
2. Przeznaczenie.....	7
3. Opis ogólny	7
3.1 Opis działania	7
3.2 Elementy wiertnicy (budowa urządzenia).....	8
3.3 Dane techniczne.....	9
4. Podstawowe zalecenia bezpieczeństwa	10
4.1 Symbole dotyczące urządzenia.....	10
4.2 Symbole w instrukcji obsługi	11
4.3 Ogólne wskazówki bezpieczeństwa	11
4.4 Wskazówki bezpieczeństwa dotyczące mieszanki paliwowej	14
5. Przed uruchomieniem	15
5.1 Paliwo.....	15
5.2 Montaż wiertła	15
6. Uruchomienie	16
6.1 Uruchomienie urządzenia	16
6.2 Wiercenie	20
7. Czyszczenie, konserwacja, przechowywanie i zamawianie części zamiennych.....	21
7.1 Czyszczenie i konserwacja	21
7.2 Świeca zapłonowa	21
7.3 Filtr powietrza.....	22
7.4 Przechowywanie	24
7.5 Przygotowanie do transportu	24
7.6 Zamawianie części.....	24
8. Najpopularniejsze usterki	24
9. Gwarancja	26
10. Usuwanie odpadów i recycling.....	26
11. Ryzyko resztkowe	27
12. RYSUNEK ZŁOŻENIOWY NR 1	28

1. Zawartość opakowania

Ostrożnie otwórz opakowanie i wyciągnij z niego wszystkie elementy urządzenia. Urządzenie jest wstępnie zmontowane – trzeba jedynie zamontować odpowiednie wiertło.

Komplet powinien zawierać:

- korpus wiertnicy
- wiertło z trzpieniem i zawleczką – 3kpl.
- wkrętak płasko krzyżowy
- klucz imbusowy – 2szt
- pojemnik na mieszankę paliwową
- klucz nasadowy dwustronny z wkrętakiem z końcówką krzyżakową
- instrukcja obsługi wiertnicy
- karta gwarancyjna

2. Przeznaczenie



Wiertnica idealnie nadaje się do wykonywania dołków pod sadzonki młodych drzewek, krzewów i roślin ozdobnych. Znajduje zastosowanie również przy stawianiu płotów ogrodzeniowych, jak również altan i w wielu innych czynnościach, przy których potrzebne jest wykonywanie rowów i otworów w ziemi.

Użytkownik powinien maksymalnie dostosować maszynę do warunków, wilgotności i rodzaju gleby.

Każde inne jego wykorzystanie jest sprzeczne z przeznaczeniem i może stanowić poważne zagrożenie dla użytkownika, a także prowadzić do uszkodzenia urządzenia.

Wiertnica nie jest przeznaczona do użytkowania przez dzieci oraz osoby dorosłe znajdujące się pod wpływem alkoholu, środków odurzających lub leków ograniczających możliwość prowadzenia pojazdów mechanicznych i obsługiwanie maszyn. Urządzenie może obsługiwać wyłącznie osoba dorosła, która zapoznała się z niniejszą instrukcją i jest świadoma ryzyka zranień i uszkodzeń, jakie mogą wystąpić w wyniku nieprzestrzegania zasad w niej zawartych.

Producent nie ponosi odpowiedzialności za szkody zaistniałe w wyniku użycia urządzenia niezgodnego z przeznaczeniem oraz jego nieprawidłowej obsługi. Za wszelkie wypadki lub szkody poniesione przez innych ludzi na zdrowiu lub mieniu odpowiada wyłącznie właściciel wiertnicy i/lub osoba ją obsługująca.

Wiertnica nie jest przystosowana do użytku komercyjnego.

3. Opis ogólny

3.1 Opis działania

Wiertnica spalinowa to narzędzie z wiertłem, które wprawiane jest w ruch przez silnik 2-suwowy. Do sterowania przyśpieszeniem tego typu sprzętu służy dźwignia gazu, dzięki zastosowaniu której operowanie maszyną staje się wygodne oraz efektywne. Niewielka waga urządzenia zapewnia komfortową pracę i łatwość manewrowania urządzeniem bez większego obciążenia dla operatora. Wysoka prędkość obrotowa wiertła gwarantuje szybkie i optymalne efekty pracy. Bezpieczeństwo podczas pracy gwarantuje blokada bezpieczeństwa przycisku gazu, który spowoduje zmniejszenie obrotów silnika do zera w razie utraty kontroli przez operatora.

Do silnika z przekładnią można zamocować wiertło o dowolnej średnicy do max. 200 mm, posiadające identyczną średnicę wewnętrzną tulei mocującej jak wałek wyjściowy znajdujący się na silniku.

3.2 Elementy wiertnicy (budowa urządzenia)

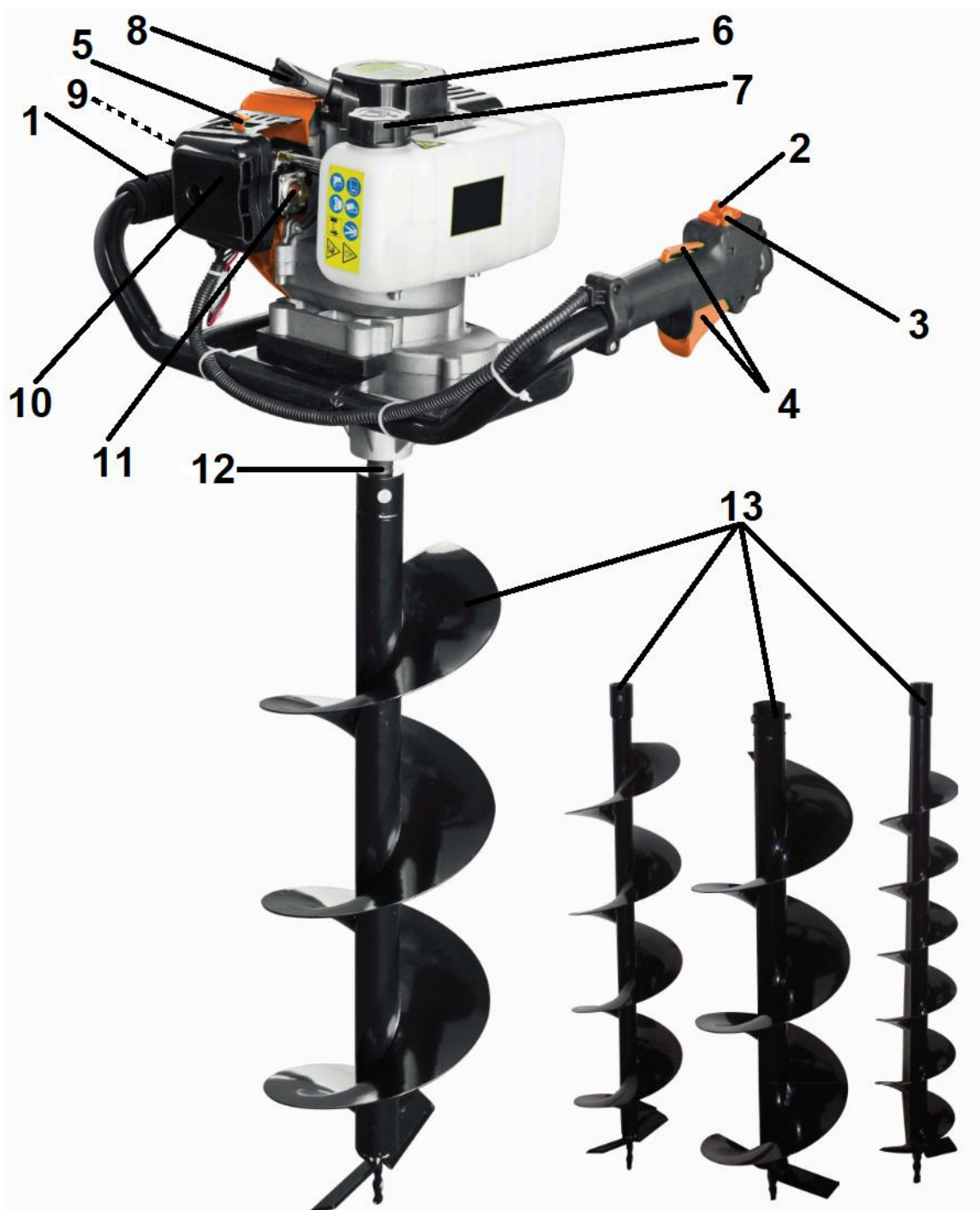

Rys. 1

1. Uchwyt
2. Wyłącznik zapłonu
3. Blokada przycisku gazu przy uruchamianiu
4. Dźwignia gazu (dolny przycisk), blokada bezpieczeństwa dźwigni gazu (górnny przycisk)
5. Dźwignia ssania
6. Obudowa silnika
7. Korek zbiornika mieszanki paliwowej

8. Uchwyt linki rozrusznika
9. Świeca zapłonowa (niewidoczna)
10. Obudowa filtra powietrza
11. Pompka paliwa
12. Wałek wyjściowy silnika
13. Wiertła 3 szt. 100, 150 i 200 mm.



Przed uruchomieniem urządzenia zapoznaj się z Rys. 1 przedstawiającym elementy wiertnicy.

3.3 Dane techniczne

Model urządzenia:	TMW52
Moc znamionowa silnika:	1,9 kW przy 8000 obr/min
Maksymalny moment obrotowy:	2,48 Nm/6000 obr/min
Pojemność silnika:	52 cm ³ (silnik 2-suwowy)
Obroty biegu jałowego:	3000 +/-300obr/min
Długość wiertła:	80 cm
Pojemność zbiornika paliwa:	1,2 L
Mieszanka paliwa:	30:1
Średnica wiertła:	200 mm / 150 mm / 100 mm
Gwarantowany poziom mocy akustycznej:	113 dB(A)
Zmierzony poziom mocy akustycznej:	110,2 dB(A) K=3 dB(A)
Poziom ciśnienia akustycznego:	99 dB(A) k=3 dB(A)
Poziom wibracji przy uchwycie:	Uchwyt lewy: 19,1 m/s ² uchwyt prawy: 20,1 m/s ² k = 1,5 m/s ² .
Waga netto bez wiertła:	11,95 kg

Wartości hałasu i drgań zostały określone zgodnie z normami i przepisami określonymi w deklaracji zgodności. Podana wartość emisji drgań została zmierzona metodą znormalizowaną i może być użyta do porównania urządzenia z innymi urządzeniami oraz do szacunkowej oceny stopnia ekspozycji użytkownika na drgania.



Wartości emisji drgań mogą być rozbieżne z podaną i różne podczas pracy urządzenia, w zależności od sposobu jego użycia. Środki ostrożności mające na celu ochronę użytkownika, powinny opierać się na ocenie ekspozycji w konkretnych, rzeczywistych warunkach pracy (należy wziąć pod uwagę wszystkie składowe cyklu pracy, czyli zarówno czas pracy, jak czas, w którym urządzenie pozostaje wyłączone oraz pracuje bez obciążenia).





*Producent zastrzega sobie prawo do zmian poprawiających funkcjonalność i bezpieczeństwo urządzenia, które niekoniecznie są odzwierciedlone na rysunkach i w opisach niniejszej instrukcji.

4. Podstawowe zalecenia bezpieczeństwa

Zawarte są tu podstawowe zasady bezpieczeństwa, konieczne do zachowania podczas pracy urządzenia. Urządzenie jest zaopatrzone w naklejki ostrzegawcze i informacje w postaci piktogramów – umownych znaków ostrzegawczych, które mają przypominać o bezpieczeństwie użytkowania i obsługi. Naklejki te należy utrzymywać w czystości i nie wolno ich odklejać. W przypadku uszkodzenia, zabrudzenia czy utraty czytelności należy dokupić je u importera i ponownie umieścić na maszynie. Znaki bezpieczeństwa oraz napis ostrzegawczy umieszczone są na zbiorniku paliwa.

4.1 Symbole dotyczące urządzenia

Dbaj o to, aby były czytelne: (nie wszystkie są na urządzeniu)

	<p>UWAGA! Przeczytaj uważnie instrukcję obsługi przed uruchomieniem urządzenia.</p>
	<p>OSTRZEŻENIE! Ryzyko zranienia - niebezpieczeństwo wyrzutu kamieni i innych przedmiotów przez urządzenie. Osoby postronne (szczególnie dzieci) i zwierzęta domowe powinny znajdować się w bezpiecznej odległości.</p>
	<p>OSTRZEŻENIE! Gazy wydechowe zawierają trujący tlenek węgla. Nigdy nie uruchamiaj silnika w zamkniętych przestrzeniach. Miej pewność, że zapewniona jest odpowiednia wentylacja. W miejscu wentylowanym, zwracaj uwagę, aby pracować z wiatrem i aby gazy wydechowe ulatywały w kierunku od Ciebie.</p>
	<p>OSTRZEŻENIE! Obracające się elementy - trzymaj z daleka nogi i ręce. Niebezpieczeństwo zranienia.</p>

	<p>OSTRZEŻENIE! Zakaz używania otwartego ognia! Niebezpieczeństwo wybuchu, pożaru.</p>
	<p>OSTRZEŻENIE! Gorąca powierzchnia. Nie dotykaj!</p>
<p>Rotation direction:</p> 	<p>Kierunek obrotów.</p>
	<p>OSTRZEŻENIE! Stosuj odpowiednie środki ochrony osobistej. Zakładaj odpowiednią odzież ochronną. Zakładaj kask, ochronniki słuchu i okulary ochronne. Pracuj w rękawicach ochronnych. Pracuj w obuwiu roboczym ze wzmocnionymi czubkami i przeciwpoślizgową podeszwą.</p>
	<p>Gwarantowany poziom mocy akustycznej.</p>
	<p>Produkt odpowiada standardom bezpieczeństwa.</p>

4.2 Symbole w instrukcji obsługi



UWAGA! Ostrzeżenie - symbol niebezpieczeństwa z informacjami na temat ochrony osób i mienia.



WSKAZÓWKA ułatwiająca posługiwanie się urządzeniem.

4.3 Ogólne wskazówki bezpieczeństwa



Przeczytaj uważnie niniejszą instrukcję. Przechowuj ją, aby móc do niej zaglądać w dowolnej chwili.



W przypadku nieprawidłowej eksploatacji urządzenie może spowodować poważne urazy. W celu uniknięcia szkód osobowych i rzeczowych, koniecznie przestrzegaj opisanych wskazówek bezpieczeństwa i zachowania szczególnej uwagi. Zaznajom się dobrze ze wszystkimi częściami urządzenia przed jego montażem.

Przygotowanie do bezpiecznej pracy:

- Nie pozwalaj dzieciom oraz innym osobom dorosłym, które nie zaznajomiły się z niniejszą instrukcją obsługi, używać urządzenia.

-
- Wiertnica nie jest zabawką, zachowaj szczególną ostrożność przez cały czas kontaktu z urządzeniem.
 - Nie używaj wiertnicy do innych celów niż wiercenie w glebie.
 - Nie korzystaj z urządzenia w czasie, w którym w pobliżu znajdują się inne osoby (szczególnie małe dzieci) oraz zwierzęta domowe. Zgaś silnik, jeśli ktoś pojawi się w obrębie obszaru pracy.
 - Pamiętaj, że to użytkownik i/lub właściciel ponoszą odpowiedzialność za wypadki i urazy innych osób oraz ich mienia.
 - Sprawdź teren pracy przed rozpoczęciem pracy. Usuń wszelkie kamienie, patyki, druty oraz inne ciała obce, które mogą zakłócić pracę urządzenia lub zostać wyrzucone przez wirujące wiertło.
 - Zakładaj odpowiednią odzież roboczą (m.in. długie spodnie). Unikaj noszenia luźnej odzieży z wiszącymi sznurkami czy paskami oraz biżuterii, gdyż łatwo może dostać się w ruchome części urządzenia.
 - Podczas pracy z urządzeniem nos rękawice ochronne.
 - Zakładaj ochronniki słuchu i kask ochronny.
 - Noś okulary ochronne podczas pracy, również w czasie regulacji czy naprawy urządzenia.
 - Zakładaj do pracy solidne obuwie ze wzmocnionymi czubkami, na nieślizgającej się podeszwie. Nie pracuj na bosą oraz w niezapinanym i lekkim obuwiu.
 - Przed każdym użyciem przeprowadź kontrolę wzrokową urządzenia. Nie uruchamiaj wiertnicy, jeśli brak w niej elementów ochronnych (np. osłony silnika) czy części urządzenia wierzącego albo gdy wkręty, śruby są zużyte, uszkodzone lub niedokręcone.
 - Używaj wyłącznie części zamiennych i elementów wyposażenia, które zostały dostarczone i/lub są zalecane przez producenta. Użycie innych części zamiennych prowadzi do utraty roszczeń z tytułu gwarancji.

Bezpieczna praca z urządzeniem:



W trakcie pracy urządzenia w żadnym wypadku nie podkładaj rąk i nóg pod, ani w pobliżu obracających się części wiertnicy. Niebezpieczeństwo zranienia! Wiele wypadków zdarza się na skutek nagłego zgaszenia silnika.



Przestrzegaj przepisów dotyczących ochrony przed hałasem i przepisów lokalnych. Możliwość eksploatacji urządzenia w określone dni (np. w niedziele i święta), w określonych porach dnia (w porze obiadowej, w czasie ciszy nocnej) oraz w określonych obszarach (np. kurortach lub klinikach) jest ograniczona.

- Przed uruchomieniem urządzenia upewnij się, że wiertło nie dotyka żadnych przedmiotów. Chwila nieuwagi w czasie pracy z urządzeniem może doprowadzić do pochwylenia ubrania lub części ciała przez wiertło.
- Podczas wiercenia trzymaj urządzenie obydwojema rękami za uchwyty. Trzymaj wszystkie części ciała w bezpiecznej odległości od wiertła. Utrata kontroli nad urządzeniem może spowodować zranienie.
- Nie próbuj usuwać ani dotykać wierconego materiału przy pracującym wiertle! Usuwać zakleszczony materiał tylko przy wyłączonym urządzeniu.
- Nie używaj urządzenia w deszczu, przy złej pogodzie, w wilgotnym otoczeniu.
- Pracuj wyłącznie w świetle dziennym lub przy bardzo dobrym sztucznym oświetleniu.
- Nie uruchamiaj urządzenia przy silnym wietrze, gdy jest słaba widoczność, bardzo wysokie lub bardzo niskie temperatury.
- Nigdy nie uruchamiaj wiertnicy w zamkniętych lub źle przewietrzanych pomieszczeniach; niebezpieczeństwo zatrucia – spaliny zawierają szkodliwy tlenek węgla.
- Do pracy wiertnicą miej suche dłonie, bez śladów zabrudzeń paliwem lub olejem.

- Nie korzystaj z urządzenia w przypadku zmęczenia, osłabionej koncentracji, gdy jesteś pod wpływem alkoholu, leków lub innych środków odurzających. Pracuj z rozsądkiem, rób przerwy.
- Nigdy nie zostawiaj wiertnicy w miejscu pracy bez nadzoru.



UWAGA! Zgaś silnik za każdym razem, gdy pozostawiasz wiertnicę. Podczas przerw w pracy pozostaw urządzenie w taki sposób, aby nie stanowiło dla nikogo zagrożenia.

- Przenoś urządzenie za uchwyt i przy nieruchomym wiertle. Nie przenoś urządzenia między wierconymi otworami z uruchomionym silnikiem.
- Uruchamiaj i gaś silnik zgodnie z zasadami podanymi w niniejszej instrukcji i tylko stojąc w bezpiecznej odległości od wiertła.
- Nie pracuj przy użyciu urządzenia, które jest niekompletne, uszkodzone lub przebudowane bez zgody producenta. Przed użyciem sprawdź, czy włącznik i manetka gazu łatwo się poruszają.
- Nie przeciążaj urządzenia. Pracuj tylko w podanym przedziale mocy, nie zmieniaj ustawień regulatora przy silniku.
- Nie pal tytoniu podczas pracy oraz na obszarze, na którym dolewasz mieszankę paliwową lub przechowujesz paliwo, czy samo urządzenie. Wyeliminuj wszystkie źródła iskier lub płomieni, takie jak np. ognisko, czy inna praca, która powoduje iskrzenie.
- Uważnie obchodź się z paliwem i mieszanką paliwową; rozlane posprzątaj.
- Nie pracuj w pobliżu palnych cieczy i gazów - niebezpieczeństwo pożaru lub wybuchu.
- Nie pracuj w pobliżu wysypisk, kanałów czy wałów - możesz stracić równowagę.
- Pracuj zachowując stabilną pozycję. Używaj wiertnicy tylko stojąc na stabilnym, pewnym i równym podłożu. Poślizgnięcie się lub upadek może spowodować poważne obrażenia ciała.
- Podczas pracy ciągle zwracaj uwagę na wystarczającą wymianę powietrza – zagrożenie dla życia wskutek zatrucia!
- W razie wystąpienia mdłości, bólu czy zawrotów głowy, zakłóceń widzenia, słuchu lub spadku koncentracji, natychmiast przerwij pracę; symptomy mogą oznaczać zatrucie wysoką koncentracją spalin – niebezpieczeństwo wypadku! Jeśli poczujesz, że tracisz grunt pod nogami **NATYCHMIAST PUŚĆ MANETKĘ GAZU** a wiertło przestanie się obracać w ciągu kilku sekund. Nie „wieszaj się” na urządzeniu, próbując bronić się przed upadkiem.
- Silnik i tłumik nagrzewają się podczas pracy i może spowodować poparzenia - nie dotykaj ich.
-  Uważaj, aby podczas pracy gorący strumień spalin nie został skierowany na materiały łatwopalne (np. suchą trawę, liście, korę czy paliwo). Nie dotykaj takich materiałów rozgrzaną powierzchnią tłumika – niebezpieczeństwo pożaru!
- Jeśli urządzenie zacznie wibrować w niestandardowy sposób, zgaś silnik, zdejmij nasadkę ze świecy zapłonowej i szybko poszukaj przyczyny. Wibracje są ostrzeżeniem przed problemem.
- Zawsze zgaś silnik oraz zdejmij nasadkę ze świecy zapłonowej (zabezpiecz przed ponownym przyłączeniem do świecy albo kontaktem z metalowymi elementami), gdy:
 - oddalasz się od maszyny;
 - jeżeli urządzenie jest nieużywane;
 - przed sprawdzaniem, czyszczeniem i przechowywaniem;
 - jeżeli w trakcie pracy urządzenie natrafia na ciało obce lub pojawiają się anormalne wibracje.

W takim przypadku należy sprawdzić urządzenie pod kątem uszkodzeń lub ewentualnie naprawić.
- Jeśli powstanie sytuacja nieopisana w tej instrukcji zwróć się o pomoc na infolinię serwisową producenta.



Podczas pracy urządzenia uważaj na zjawisko odrzutu

Bezpieczna konserwacja i przechowywanie



Sprawdź, czy wszystkie nakrętki, śruby, trzpienie były dobrze dokręcone oraz czy urządzenie jest kompletne i nieuszkodzone. Pamiętaj o sprawdzeniu przewodów. Pamiętaj o sprawdzaniu wszystkich zabezpieczeń. Przed użyciem zleć naprawę uszkodzonych części.

- Nie podejmuj samodzielnych prób naprawiania urządzenia, o ile nie posiadasz właściwego przygotowania zawodowego w tym zakresie. Wszystkie prace, które nie są podane w tej instrukcji, powinien przeprowadzić autoryzowany serwis upoważniony przez Importera.
- Przechowuj urządzenie w suchym miejscu, poza zasięgiem dzieci.
- Dbaj o urządzenie. Utrzymuj je tak, aby zawsze było czyste i miało ostre wiertło, co umożliwia łatwiejsze i bezpieczniejsze wykonywanie pracy. Przestrzegaj instrukcji konserwacyjnych.
- Dbaj o urządzenie. Pilnuj, aby uchwyty były suche, czyste i nie były zanieczyszczone olejem ani smarem. Tłuste, zabrudzone olejem uchwyty są śliskie i prowadzą do utraty kontroli nad urządzeniem.
- Wymień uszkodzony tłumik.
- Ze względów bezpieczeństwa zużyte i uszkodzone części należy bezzwłocznie wymieniać.
- Sprawdzając wiertło zakładaj zawsze rękawice ochronne. Zachowaj szczególną ostrożność w trakcie sprawdzania wiertła, aby Twoje palce nie zostały zakleszczone pomiędzy obracającym się elementami a nieruchomymi częściami maszyny.
- Nie zmieniaj ustawień silnika, nie reguluj obrotów silnika. Nadmierne obroty są niebezpieczne dla silnika.
- Używaj wyłącznie oryginalnych części zamiennych i części wyposażenia, które zostały dostarczone i/lub są zalecane przez producenta. Użycie innych części zamiennych prowadzi do utraty roszczeń z tytułu gwarancji.

4.4 Wskazówki bezpieczeństwa dotyczące mieszanki paliwowej

- Ostrożnie obchodź się z benzyną oraz gotową mieszanką. Są wysoce łatwopalne, a opary mogą być wybuchowe.
- Używaj wyłącznie atestowanych pojemników na benzynę i mieszankę (np. pojemnika znajdującego się na wyposażeniu).
- Wlewaj mieszankę przed uruchomieniem silnika. Nigdy nie odkręcaj korka zbiornika paliwa i nie uzupełniaj mieszanki paliwa podczas pracy silnika, ani gdy silnik jest jeszcze gorący. Zgaś silnik i odczekaj przynajmniej 2 minuty zanim dolejesz mieszankę paliwową!
- Po dolaniu mieszanki paliwa do zbiornika dobrze dokręć korek zbiornika i powycieraj rozlaną mieszankę paliwa, przesuń urządzenie w inne miejsce przed uruchomieniem silnika.
- Uzupełniaj mieszankę paliwa na wolnym powietrzu.
- Nie pal tytoniu w trakcie uzupełniania mieszanki paliwa.
- Przechowuj paliwo w miejscu niedostępnym dla dzieci. Nie trzymaj mieszanki paliwa ani wiertnicy w pomieszczeniach, gdzie jest otwarty ogień lub iskry, np. gazowy podgrzewacz do wody, grzejnik, piec.
- Nie uruchamiaj silnika w zamkniętym pomieszczeniu.
- Nie wdychaj oparów paliwa.
- Utrzymuj silnik w czystości, aby zminimalizować ryzyko pożaru. Usuń z urządzenia wszelkie pozostałości gleby, nadmiernego smaru, itp.

 **Twoja odpowiedzialność: Ogranicz użytkowanie tego urządzenia do osób, które przeczytały, zrozumiały i będą się stosować do ostrzeżeń i zaleceń zawartych w tej instrukcji.**

5. Przed uruchomieniem

 Uruchom silnik dopiero wtedy, gdy wiertnica jest kompletna i nie jest uszkodzona.

 Urządzenie dostarczane jest z pustym zbiornikiem na mieszankę paliwową. Nie uruchamiaj urządzenia zanim nie uzupełnisz zbiornika.

5.1 Paliwo



 **Paliwo jest substancją łatwopalną. Zachowaj wszelkie środki bezpieczeństwa dotyczące obchodzenia się z paliwem.**

Podczas wlewania paliwa nie pal papierosów. Nie uzupełniaj paliwa w pomieszczeniu zamkniętym.

Przed dolaniem paliwa zatrzymaj silnik i poczekaj kilka minut, aż ostygnie.

Nie używaj czystej benzyny! Używaj normalnej, bezołowiowej benzyny, wymieszanej ze specjalnym olejem do silników 2- suwowych chłodzonych powietrzem. Mieszankę w proporcji 30:1 przygotuj w specjalnie do tego przeznaczonym zbiorniku (na przykład tym, który jest dołączony do urządzenia). **Zawsze używaj bezpiecznego pojemnika na paliwo.**

Niedostateczna ilość oleju spowoduje uszkodzenie silnika i utratę gwarancji na urządzenie! Nie używaj mieszanki paliwa starszej niż 90 dni.

Przed wlaniem mieszanki ze zbiornika do wiertnicy potrząśnij odpowiednio zakręconym pojemnikiem, aby wszystko dokładnie wymieszać.

1. Wytrzyj nieczystości nagromadzone w okolicy korka paliwa.
2. Odkręć powoli korek zbiornika paliwa. Odłóż go w czyste i suche miejsce.
3. Nalej ostrożnie paliwo uważając, aby nic nie rozlać. Nie przepelniaj zbiornika! Zostaw miejsce na rozszerzenie mieszanki.
4. **Po napełnieniu paliwa od razu dobrze dokręć korek zbiornika paliwa.**
5. Powycieraj porozlewane paliwo i poczekaj aż jego opary się ulotnią zanim uruchomisz silnik. Przenieś urządzenie w bezpieczne miejsce.

Paliwo przechowuj w miejscu niedostępnym dla dzieci. Nie wdychaj oparów paliwa.

5.2 Montaż wiertła

1. Połóż korpus wiertnicy na stabilnej i czystej powierzchni.
2. Zdejmij zawleczkę (Rys. 2, poz. D) i bolec z wiertła (Rys. 2, poz. C).
3. Załóż wiertło (Rys. 2, poz. B) na wałek silnika (Rys. 2, poz. A) jak pokazano na Rys. 2.

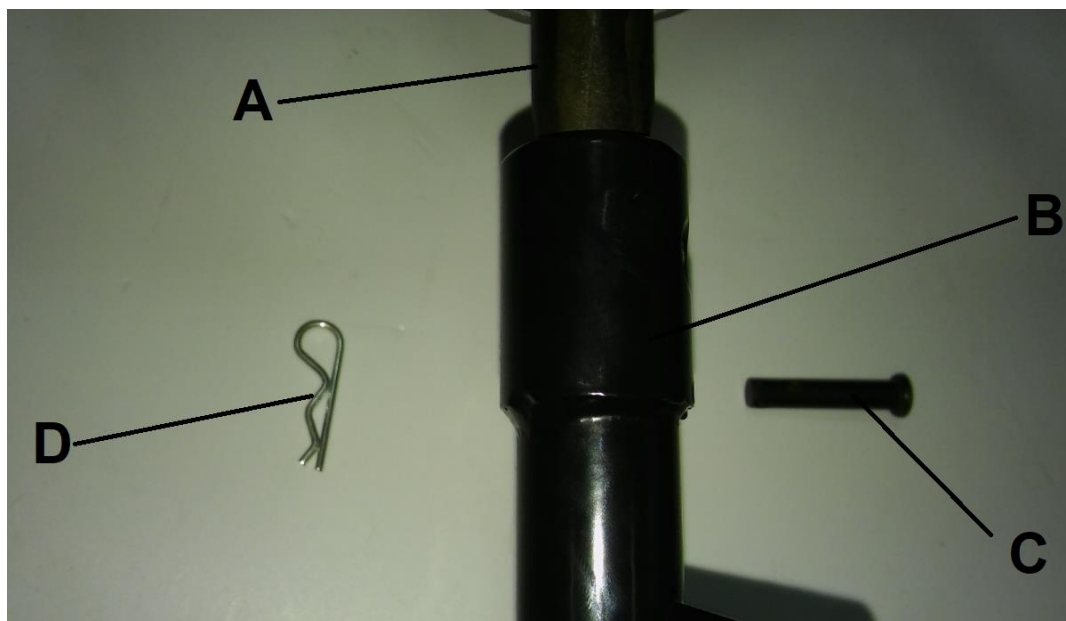

Rys. 2

4. Wycentrum otwór w wałku z otworem w wiertle tak aby można było przełożyć bolec i zabezpieczyć wiertło zawleczką.

6. Uruchomienie

6.1 Uruchomienie urządzenia



Nie uruchamiaj urządzenia niekompletnego czy nieprawidłowo złożonego.

Przed uruchomieniem sprawdź zawsze poziom mieszanki paliwa!



Przed uruchomieniem sprawdź teren pracy i usuń ewentualne przeszkody i przedmioty, które mogą zostać pochwycone przez wirujące noże.



Nie pracuj podczas opadów atmosferycznych.



Podczas pierwszych dziesięciu godzin pracy należy pozostawić silnik w ruchu wyłącznie na średnich obrotach. Nie zaleca się korzystania z pełnej mocy silnika, gdyż konieczne jest, aby silnik oraz poszczególne elementy uległy rozruchowi. Po takim rozruchu silnik uzyska maksymalną moc. Po pierwszych dwóch godzinach pracy zrób przerwę i sprawdź czy wszystkie śruby i nakrętki są dokładnie dokręcone i w przypadku potrzeby dokręć je. Sprzęgło osiągnie maksymalną moc po około 2 godzinach normalnej pracy. Do tego czasu może wystąpić ślizganie się sprzęgła. Nie oliw sprzęgła ani nie stosuj innych substancji smarujących.



Unikaj urazów! Gdy uruchamiasz urządzenie przenieś prawą rękę z dźwigni przepustnicy i lewą rękę umieść na uchwycie tak szybko jak to możliwe, aby obie ręce znajdowały na uchwytach podczas pracy wiertnicą, co pomaga w utrzymaniu stabilnej pozycji podczas pracy urządzeniem.

Prawidłowo zmontowaną maszynę uruchom w następujący sposób:

1. Ustaw urządzenie w pozycji roboczej.
2. Dźwignię ssania (Rys. 3, poz. 5) ustaw w pozycji „RUN” albo „OFF” jak na Rys. 3.



Ciepły silnik uruchamiaj w położeniu dźwigni ssania w miejscu oznaczonym „OFF”. Nie wykorzystujesz wtedy „ssania”.



Pozycja „ssanie” na dźwigni ssania to dźwignia przesunięta maksymalnie w kierunku „ON”
Włączasz ją tylko przy uruchomieniu zimnego silnika.

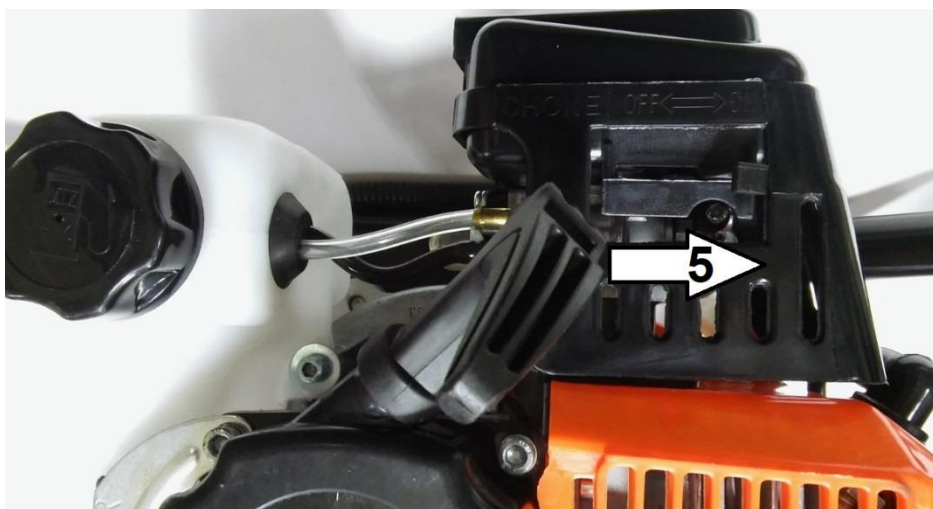

Rys. 3

3. Wciskaj pompkę paliwa (Rys. 4, poz. 11) aż w okienku pojawi się paliwo.



Podczas wciskania pompki paliwa czekaj aż wróci ona do pierwotnego kształtu zanim wciśniesz ją ponownie.



Rys. 4



Przy ponownym uruchomieniu ciepłego silnika nie wciskaj pompki paliwa (Rys. 4, poz. 11), gdyż grozi to zalaniem silnika!



Dźwignia ssania powinna być w pozycji „RUN” albo „OFF” gdy wciskasz pompkę paliwa.

4. Dźwignię ssania (Rys. 3, poz. 5) przesunąć na pozycję „ON”.
5. Przełącznik włącznika (Rys. 5, poz. 2) na manetce ustawić w pozycji „I / ON” jak na Rys. 5.

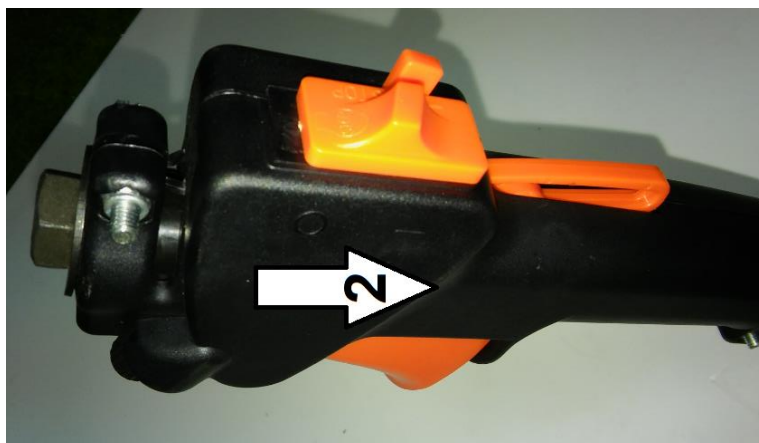

Rys. 5

6. Wciśnij oba przyciski od regulacji gazu (Rys. 6, poz. 4) i zablokuj je w mniej więcej w pozycji 1/3 „gazu”, poprzez wciśnięcie przycisku blokady gazu (Rys. 6, poz. 3).

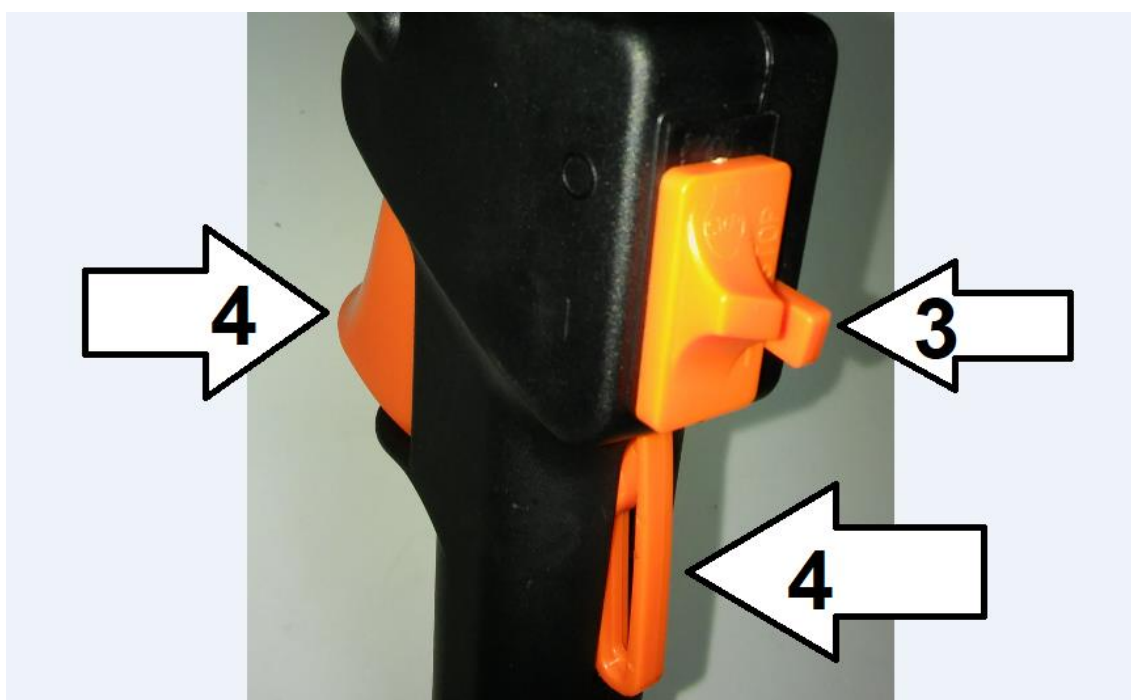

Rys. 6



Prawidłowe zablokowanie ma miejsce, gdy puścisz przyciski od manetki gazu i będą one nadal w pozycji 1/3 gazu mimo iż nie będziesz ich ścisnąć.

7. Pociągnij linkę rozrusznika (Rys. 7, poz. 8) aż do wycucia oporu a następnie szarpnij mocno. Jeśli uruchamiasz zimny silnik należy powtórzyć operację 2-3 razy, gdy silnik nie uruchomi się za pierwszym razem.

Linkę rozrusznika wyciągaj zawsze powoli - aż do wycucia pierwszego oporu - zanim zostanie ona wyciągnięta do uruchomienia. Po udanym uruchomieniu nie puszczaj linki rozrusznika, lecz odprowadź ją z powrotem ręką.



Jeżeli silnik nie uruchomi się po 5-6 pociągnięciach wciśnij 1 x pompkę paliwa i pociągnij jeszcze raz za uchwyt linki rozrusznika.

Jeśli jest zimno pozwól by silnik rozgrzewał się kilka minut, zanim rozpoczniesz dalszą pracę.



Rys. 7

8. Po uruchomieniu silnika dźwignię ssania (Rys. 3, poz. 5) przesunąć na pozycję „pół-ssania”



Pozycja „pół-ssania” na dźwigni ssania to dźwignia znajdująca się w połowie między „CHOKE” a „RUN” albo „ON” a „OFF” aż silnik zacznie równo pracować.

9. Dźwignię ssania (Rys. 3, poz. 5) przesunąć w pozycję „RUN” albo „OFF”

10. Po umieszczeniu obu dłoni na uchwytach i przyjęciu odpowiedniej pozycji ściśnij mocniej przyciski od regulacji gazu (Rys. 1, poz. 4). Ustaw manetkę gazu na pożądaną prędkość.



Wiertło zacznie się obracać



Pracuj z manetką gazu ustawioną na maksymalną moc, jeżeli to możliwe. Nie pozwól by urządzenie zbyt długo i niepotrzebnie pracowało na biegu jałowym.

Po ściśnięciu przycisków od gazu przycisk blokady gazu (Rys. 1, poz. 3) powinien odskoczyć.

11. Nie puszczaj manetki gazu, bo wiertło przestanie się obracać.

12. Aby zatrzymać silnik przesunąć przełącznik wyłącznika (Rys. 4, poz. 2) na manetce w pozycji „O”/ OFF. Odłącz przewód świecy zapłonowej (Rys. 9, poz. 9) by zapobiec przypadkowemu uruchomieniu silnika.

13. **Pokrętło regulacyjne ogranicznika obrotów Rys. 8 służy do ograniczenia maksymalnych obrotów silnika dla bezpieczeństwa i wygody pracy (pokręć w prawo – więcej, pokręć w lewo - mniej). Posiada dwa tryby pracy włączony lub wyłączony poprzez przesunięcie pokrętła w lewo lub w prawo.**



Rys.8

 Gdy zatrzymasz silnik wiertło obraca się jeszcze przez kilka sekund, dlatego nie zbliżaj rąk w pobliże wiertła dopóki całkowicie się nie zatrzyma!

 Nie odkładaj nagrzanego urządzenia na suchą trawę lub materiały łatwopalne. Niebezpieczeństwo powstania pożaru.

 Upewnij się, że wiertło przestało się obracać zanim na nowo uruchomisz urządzenie.

 Jeżeli urządzenie wydaje jakieś niepokojące dźwięki – skontaktuj się ze sprzedawcą bądź z serwisem producenta. Jeśli nie obserwujesz takich hałasów – urządzenie jest gotowe do pracy.

6.2 Wiercenie

- Otwory w glebie powinny być wykonywane nie jednorazowo lecz kilkakrotnie, pamiętając o usuwaniu nadmiaru gleby po każdym wierceniu. Wiertło wyciągaj pionowo, nigdy pod ukosem.
- Wywiercone otwory zabezpiecz, aby zapobiec niebezpieczeństwu zranienia.
- Wierć otwory tylko i wyłącznie w glebie. Inne użycie urządzenia jest niedozwolone!
- Zachowaj stabilną pozycję i bezpieczną postawę.
- Urządzenie trzymaj mocno obiema rękami, aby zminimalizować ryzyko urazu przez ewentualne odrzuty.
- Umieść urządzenie w odpowiednim miejscu i po odpowiednim uruchomieniu urządzenia, naciśnij przyciski regulacji gazu. Ilość gazu powinna być regulowana pod względem rodzaju gleby, co zapewni optymalne wiercenie.
- Wyczyść urządzenie po każdym użyciu.

 Podczas pracy urządzenia uważaj na zjawisko odrzutu

7. Czyszczenie, konserwacja, przechowywanie i zamawianie części zamiennych



Przed naprawą, regulacją bądź czynnościami konserwacyjnymi: zgaś silnik i odłącz przewód świecy zapłonowej oraz poczekaj, aż wiertło zatrzyma się a silnik ostygnie.



Zleć prace, które nie są opisane w tej instrukcji, upoważnionej placówce serwisowej.



Nie spryskuj silnika wodą. Nie myj urządzenia myjką ciśnieniową!

7.1 Czyszczenie i konserwacja

- Utrzymuj urządzenie w czystości. Do czyszczenia stosuj miękką szczotkę lub szmatkę, nie używaj żadnych środków do czyszczenia, ani rozpuszczalników.
- Otwory wentylacyjne utrzymuj w czystości (wolne od nieczystości)
- Przed każdym użyciem sprawdź urządzenie pod kątem widocznych usterek, takich jak nieprzytwierdzone lub uszkodzone części. Regularnie sprawdzaj dokręcenie wszystkich śrub i wkretów. Zużyte bądź źle dokręcone nakrętki mogą spowodować bardzo niebezpieczne uszkodzenia silnika itp.
- Sprawdzaj regularnie stan obudowy, elementów bezpieczeństwa pod kątem uszkodzeń i stabilności przymocowania. Wymień na nowe, jeśli zachodzi taka potrzeba.
- Nie przechowuj urządzenia z pełnym zbiornikiem mieszanki paliwa w pomieszczeniu zamkniętym gdzie opary paliwa mogą stanowić niebezpieczeństwo w połączeniu z iskrą bądź płomieniem. Niech silnik ostygnie zanim schowasz urządzenie w miejsce przechowywania.
- Jeśli wiertło mocno uderzy w obcy przedmiot, zgaś silnik i udaj się z urządzeniem do serwisu.
- Po każdej pracy sprawdzaj urządzenie i usuwaj wszystkie resztki roślinne, pozostałości smaru z uchwytów, otworów i wiertła a także silnika i tłumika. Stosuj do tego kawałek drewna lub plastiku, nie używaj twardych narzędzi – mogą uszkodzić urządzenie.
- Często sprawdzaj wiertło, by uzyskać optymalne wyniki pracy. Wiertło powinno być zawsze ostre. Jeżeli zachodzi potrzeba oddaj wiertło do ostrzenia albo wymień na nowe.
- Jeśli chcesz spuścić mieszankę paliwa, należy to zrobić przed zimą, na zewnątrz.
- Wszelkie naprawy dotyczące silnika i przekładni powinny być wykonywane w autoryzowanym serwisie.



Nigdy nie pracuj wiertłem wyszczerbionym, wygiętym lub rozwarstwionym. Jeśli urządzenie posiada takie wiertło wymień je na nowe.



Wykonywanie innych czynności, regulacji czy ustawień niż te opisane w instrukcji obsługi jest zabronione i może doprowadzić do utraty gwarancji.

7.2 Świeca zapłonowa

1. Świecę sprawdzaj co 20 roboczogodzin. Gdy silnik jest zimny zdejmij nasadkę ze świecy zapłonowej (Rys. 9, poz. 9).



Rys. 9

2. Kluczem nasadowym do świec wykręć świecę.
3. Świecę oczyścić szczotką. Jeżeli zachodzi potrzeba (lub 1 x w roku) wymień świecę na nową.
4. Za pomocą szczelinomierza ustaw szczelinę 0,7-0,8 mm. Jeśli wymagana jest regulacja odstępu, ostrożnie dognij lub odegnij boczną elektrodę. Zamontuj ponownie świecę uważając, by nie dokręcić jej zbyt mocno – moment dokręcenia świecy zapłonowej 20 Nm.

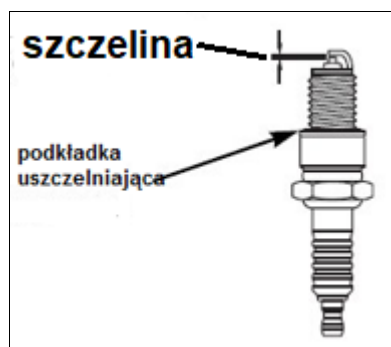

Rys. 10



Uwaga!

Luźna świeca może przegrzać i uszkodzić silnik. Zbyt mocno dokręcona może spowodować uszkodzenia w głowicy cylindra.

7.3 Filtr powietrza

Filtr powietrza jest jednym z ważniejszych elementów decydujących o trwałości silnika i jego niezawodności. Zbrudzony filtr powoduje większe zużycie paliwa, trudności z rozruchem i osłabienie silnika. Brak filtra lub jego duże zanieczyszczenie powoduje dostawanie się do silnika pyłu i kurzu co znacznie zwiększa zużycie silnika i może nawet doprowadzić do jego zatarcia.

Sprawdzaj filtr co 8 rbh. Czyść co 20rbh (lub częściej jeżeli zachodzi potrzeba). Filtr powietrza wymień na nowy gdy jest mocno zabrudzony lub uszkodzony, po przepracowaniu 20 godzin pracy lub po każdym sezonie. W przypadku pracy w dużym zapyleniu obsługę filtra przeprowadzaj częściej, zgodnie z podanymi poniżej punktami:

1. Zdejmij nasadkę świecy zapłonowej.
2. Oczyść pokrywę filtra z zanieczyszczeń.
3. Zdejmij pokrywę filtra powietrza (Rys. 11, poz. 10) odkręcając śrubę kluczem imbusowym (Rys. 11, poz. A).

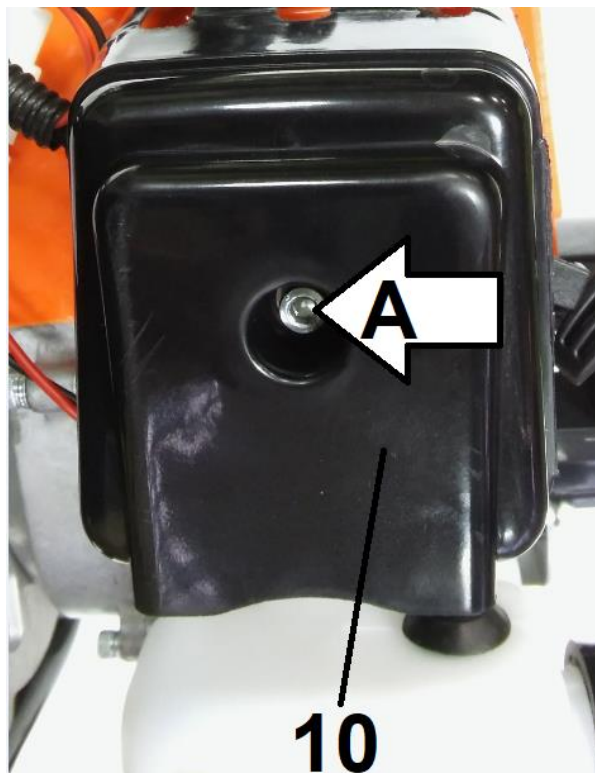

Rys. 11

4. Po zdjęciu pokrywy filtra powietrza, zdejmij plastikową obudowę filtra (Rys. 12, poz. B). Pod spodem znajduje się gąbkowy okrągły filtr (Rys. 12, poz. C).



Rys. 12

5. Aby uniknąć wpadania ciał obcych do wlotu filtra załóż pokrywę filtra.
6. Filtr umyj w płynnym środku do mycia i w wodzie. Pozostaw do dokładnego wysuszenia. Nie wykręcaj. Nie nasączaj go olejem.
7. Zainstaluj ponownie wkład filtra i zamontuj zdjęte elementy.



Nigdy nie uruchamiaj silnika bez zainstalowanego wkładu filtra powietrza.

7.4 Przechowywanie

1. Urządzenie przechowuj w suchym miejscu poza zasięgiem dzieci.
2. Zdemontuj wiertło aby urządzenie zajmowało mniej miejsca.
3. Nasmaruj wałek wyjściowy silnika cienką warstwą smaru.
4. Przechowywanie urządzenia pod plandeką, nylonowym workiem czy podobną osłoną nie jest zalecane; może się pod nią zbierać wilgoć, która będzie powodować rdzewienie wiertnicy.
5. Oczyszcz urządzenie z brudu i resztek ziemi.
6. Przy przechowywaniu przez dłuższy czas (powyżej miesiąca) użyj stabilizatora mieszanki paliwowej. Uruchom silnik na 10-15 minut aby stabilizator dotarł do gaźnika. Usuń resztki mieszanki paliwa.
7. Opróżnij zbiornik mieszanki paliwa używając odsysarki. Mieszanki paliwa nie wylewaj, zutylizuj. Przestrzegaj zasad ochrony środowiska.
8. Odłącz przewód świecy zapłonowej.
9. Przed ustawieniem urządzenia w zamkniętym pomieszczeniu poczekaj aż ostygnie silnik.

7.5 Przygotowanie do transportu

1. Zdemontuj wiertło aby urządzenie zajmowało mniej miejsca.
2. Oczyszcz urządzenie z brudu i resztek ziemi.
3. Opróżnij zbiornik mieszanki paliwa używając odsysarki. Mieszanki paliwa nie wylewaj. Przestrzegaj zasad ochrony środowiska.
4. Odłącz przewód świecy zapłonowej.
5. Włóż urządzenie do oryginalnego bądź zastępczego kartonu.

7.6 Zamawianie części

Przy zamawianiu części zamiennych podaj następujące dane wiertnicy z tabliczki znamionowej, umieszczonej na obudowie:

- Typ urządzenia
- Numer artykułu
- Numer identyfikacyjny

W celu przyspieszenia realizacji zamówienia podaj numer części zamiennej, którą potrzebujesz. Możesz również dołączyć zdjęcie uszkodzonego elementu na adres mailowy producenta: czesci@krysiak.pl – ułatwi to jednoznacznie identyfikację zwłaszcza w przypadku nieznajomości numeru części.

Zamówienia części możesz dokonać również w autoryzowanych punktach serwisowych, których wykaz znajdziesz na stronie internetowej producenta: www.krysiak.pl



UŻYWAJ TYLKO ORYGINALNYCH CZĘŚCI ZAMIENNYCH.

Części zamienne złej jakości mogą uszkodzić wiertnicę i skrócić jej żywotność.

Producent nie ponosi odpowiedzialności za szkody wywołane przez urządzenie, jeżeli zostaną one wywołane z powodu nieprawidłowo wykonanej samodzielnej naprawy, zastosowania nieoryginalnych części zamiennych, względnie zastosowania urządzenia niezgodnie z jego przeznaczeniem.

8. Najpopularniejsze usterki

Problem	Możliwa przyczyna	Rozwiązanie
Silnik nie zapala	Wyłącznik w pozycji OFF	Ustaw wyłącznik w pozycji ON

	Dźwignia regulacji gazu bądź ssania w niewłaściwym położeniu.	Ustaw dźwignię regulacji gazu i ssania we właściwej pozycji.
	Uszkodzona, rozłączona świeca zapłonowa lub niewłaściwie dobrana.	Oczyść, połącz względnie wymień świecę.
	Pusty zbiornik mieszanki paliwa.	Uzupełnij zbiornik mieszanki paliwa.
Nierównomierna praca i silne wibracje urządzenia.	Poluzowane śruby przy silniku, przy zamocowaniu silnika lub korpusie urządzenia.	Dokręć śruby.
	Poluzowane zamocowanie wiertła.	Sprawdź zamocowanie wiertła.
	Wiertło uszkodzone lub pokrzywione	Sprawdź wiertło.
Są problemy z uruchomieniem silnika.	Stara mieszanka paliwowa.	Opróżnij zbiornik mieszanki paliwa i napełnij go świeżą mieszanką.
	Odłączona świeca zapłonowa.	Podłącz świecę zapłonową.
	Zanieczyszczony gaźnik.	Wyczyść gaźnik. Nalej nową mieszankę.
Silnik traci moc.	Zanieczyszczony filtr paliwa.	Wymień lub wyczyść filtr paliwa.
	Zanieczyszczony filtr powietrza.	Wyczyść lub wymień filtr powietrza.
Wiertnica wraca na bieg jałowy.	Za wysokie obroty biegu jałowego.	Wyreguluj obroty.
	Uszkodzona sprężyna sprzęgła.	Wymień obie sprężyny.
Silnik pracuje nierównomiernie	Zanieczyszczony filtr powietrza.	Wyczyść lub wymień filtr powietrza.
	Ssanie w niewłaściwej pozycji	Ustaw dźwignię ssania w odpowiedniej pozycji-wyłączone.
	Źle wyregulowany gaźnik.	Udaj się do autoryzowanego serwisu.
	Zanieczyszczona świeca zapłonowa.	Wyczyść świecę zapłonową.
Silnik uruchamia się ale nie ma mocy.	Dźwignia ssania jest w pozycji ON.	Wyłącz ssanie po uruchomieniu silnika.
	Rozregulowany gaźnik.	Udaj się do autoryzowanego serwisu.
	Zużyte okładziny sprzęgła.	Wymień okładziny albo sprężyny sprzęgła
Wiertnica pracuje mało wydajnie.	Nieprawidłowo dobrane wiertło.	Wierć otwory stopniowo zwiększając średnicę wiertła.
	Zużyte lub zniszczone wiertło.	Wymień wiertło na nowe.

9. Gwarancja

Na niniejsze urządzenie obowiązuje 24-miesięczna gwarancja. W ramach gwarancji gwarant zapewnia kupującemu nieodpłatne usunięcie usterek w funkcjonowaniu urządzenia wynikających z jego wadliwości konstrukcyjnych i materiałowych. Niektóre części konstrukcyjne ulegające normalnemu zużyciu oraz szkody wywołane naturalnym zużyciem, przeciążeniem lub nieprawidłową obsługą, są wykluczone z zakresu gwarancji. Warunkiem skorzystania ze świadczeń gwarancyjnych jest przestrzeganie podanych w instrukcji obsługi wskazówek dotyczących czyszczenia, konserwacji i napraw urządzenia. Próby samodzielnej naprawy urządzenia względnie jego rozebranie albo otwarcie obudowy silnika przez osoby nieupoważnione, powodują wygaśnięcie gwarancji.

Warunkiem skorzystania ze świadczenia gwarancyjnego jest przekazanie nierozmontowanego urządzenia wraz z dowodem zakupu naszemu centrum serwisowemu lub sprzedawcy. Wykonanie obowiązków wynikających z gwarancji nastąpi w terminie 30 dni, licząc od dnia dostarczenia urządzenia przez Użytkownika. W przypadku reklamacji gwarancyjnej lub zlecenia naprawy należy dostarczyć oczyszczone urządzenie wraz z informacją o usterce pod adres naszego punktu serwisowego. W celu ustalenia wskazówek dotyczących nadania przesyłki należy skontaktować się z gwarantem.

Utylizację Twojego urządzenia przeprowadzimy bezpłatnie.

Naprawy nie objęte gwarancją można zlecać odpłatnie naszemu centrum serwisowemu.

10. Usuwanie odpadów i recycling

Każde gospodarstwo jest użytkownikiem maszyn i urządzeń, a co za tym idzie – potencjalnym wytwórcą niebezpiecznego dla ludzi i środowiska odpadu, z tytułu obecności w tymże niebezpiecznych substancji, mieszanin oraz części składowych. Z drugiej strony zużyty sprzęt to cenny materiał, z którego można odzyskać surowce.

Użytkownik urządzenia zgodnie z przepisami o ochronie środowiska zobowiązany jest do prowadzenia prawidłowej gospodarki odpadami zgodnie z przepisami krajowymi. Nie wyrzucaj urządzenia razem z odpadami domowymi. Przekaż je, jego akcesoria i opakowanie do zgodnej z przepisami o ochronie środowiska naturalnego utylizacji. Starannie opróżnij zbiornik oleju oraz paliwa, oddaj urządzenie w punkcie recyklingu – użyte w produkcji elementy z tworzyw sztucznych i metalu można posegregować i poddać selektywnej utylizacji. Nie wylewaj zużytego oleju i resztek paliwa do zlewu, ani do kanalizacji – oddaj go osobno w punkcie recyklingu. Informacje o dostępnym systemie zbierania zużytego sprzętu można znaleźć u sprzedawcy oraz w urzędzie miasta/gminy.

Pamiętaj, że odpowiednie postępowanie ze zużytym sprzętem zapobiega negatywnym konsekwencjom dla środowiska naturalnego i zdrowia ludzkiego!

W przypadku pytań zwróć się o poradę do Centrum Serwisowego producenta.

Pamiętaj, że producent bezpłatnie przeprowadza utylizację przesłanych do niego zużytych i uszkodzonych swoich urządzeń.

11. Ryzyko resztkowe

Mimo tego, iż producent ponosi odpowiedzialność za konstrukcję wiertnicy, pewne elementy ryzyka są podczas pracy nie do uniknięcia:

- odrzucenie przedmiotu,
- uszkodzenie słuchu w przypadku długotrwałej pracy bez ochraniaczy,
- uszkodzenie wzroku i twarzy przez odpryskujące elementy,
- pochwycenie i wplątanie odzieży w ruchome części.

Ocena ryzyka resztkowego

W przypadku przestrzegania wskazówek znajdujących się w niniejszej instrukcji zagrożenie resztkowe podczas użytkowania wiertnicy jest ograniczone. Niestosowanie się do zasad tu opisanych zwiększa ryzyko resztkowe.

12. RYSUNEK ZŁOŻENIOWY NR 1

