



INSTRUKCJA OBSŁUGI

Rozrzutnika pchanego

Lider HS6014

Numer katalogowy: 29 040 103

Instrukcja oryginalna



Krysiak Sp. z o.o.

62-081 Baranowo, ul. Rolna 6, tel.: 61 650 75 30,

Serwis Centralny – infolinia serwisowa: 61 650 75 39,

Dział części zamiennych tel.: 61 650 75 34,

Fax: 61 650 75 32,

www.krysiak.pl

Lider.

Wyprodukowano w ChRL

Wydanie drugie, lipiec 2021 rok

Identyfikacja urządzenia

	Rozrzutnik pchany Lider HS6014
Model:	TC2014
Numery seryjne:	2022018560001-2022018569999
Rok produkcji:	2021-2022
Funkcja:	rozrzucanie nawozu, nasion traw w warunkach przydomowych



Przeczytaj uważnie niniejszą instrukcję przed rozpoczęciem eksploatacji rozrzutnika. Zawarte są tu ważne informacje dotyczące zasad właściwego montażu, sposobu pracy i konserwacji urządzenia, bezpiecznych dla użytkownika. Przechowuj instrukcję w bezpiecznym miejscu, aby w razie potrzeby móc do niej wrócić lub przekazać ją kolejnym użytkownikom wraz z urządzeniem.

**Uwaga!**

Zwracaj szczególną uwagę na rozdziały, które zawierają sygnały ostrzegawcze i uwagi.

Spis treści

Spis treści	3
1. Zawartość opakowania	4
2. Przeznaczenie	5
3. Opis ogólny	5
3.1 Opis działania	5
3.2 Elementy rozrzutnika (budowa urządzenia)	5
3.3 Dane techniczne	6
4. Podstawowe zalecenia bezpieczeństwa	6
4.1 Symbole dotyczące urządzenia	6
4.2 Symbole w instrukcji obsługi	7
4.3 Ogólne wskazówki bezpieczeństwa	7
5. Montaż	9
5.1 Montaż linki sterującej do dna zbiornika	9
5.2 Montaż ram montażowych kół	10
5.3 Montaż zespołu osi i kół	10
5.4 Montaż podpórki	11
5.5 Montaż uchwytu i dźwigni dozującej	12
6. Praca z urządzeniem	13
6.1 Regulacja rozrzutu	14
6.2 Użytkowanie rozrzutnika	14
7. Czyszczenie, konserwacja, przechowywanie i zamawianie części zamiennych	15
7.1 Czyszczenie i konserwacja	15
7.2 Przechowywanie	16
7.3 Przygotowanie do transportu	16
7.4 Zamawianie części	16
8. Gwarancja	16
9. Usuwanie odpadów i recycling	17

10. Rzyko resztkowe	17
11. Rysunek złozeniowy nr1	18

1. Zawartość opakowania

Niektóre rozrzutniki nie są złożone i są sprzedawane w kartonach. Obowiązkiem użytkownika jest upewnić się, że postępuje zgodnie z instrukcją montażu tego podręcznika. Niektóre rozrzutniki są sprzedawane już zmontowane, ale mimo to użytkownik powinien sprawdzić czy urządzenie jest prawidłowo złożone. Użytkownik musi dokładnie sprawdzić urządzenie przed przystąpieniem do pracy.

Ostrożnie otwórz opakowanie i wyciągnij z niego wszystkie elementy. Komplet powinien składać się z następujących elementów:

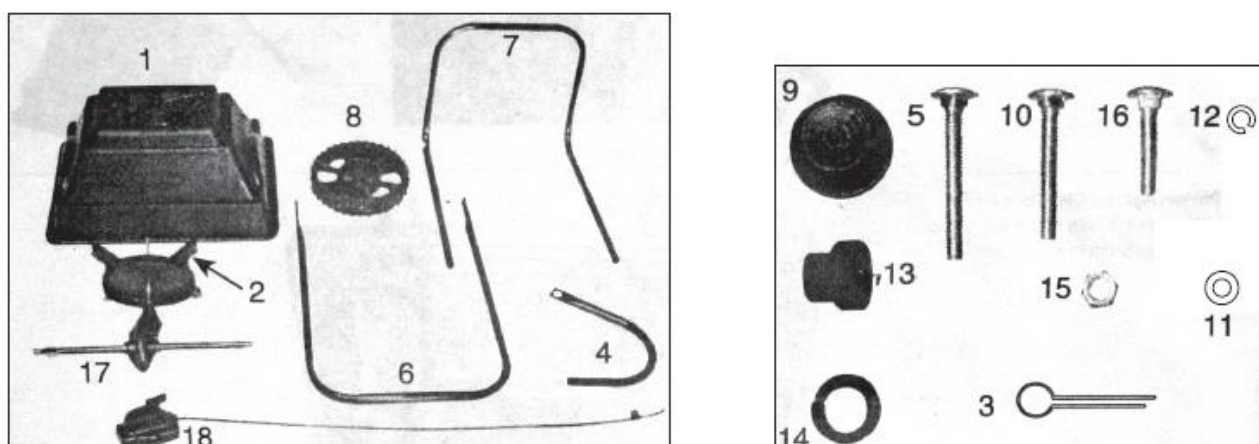

Rys. 1

- 1) zbiornik rozrzutnika – 1szt
- 2) płyta rozrzucająca – 1 szt
- 3) zawleczka – 3szt
- 4) rama montażowa kół – 2szt
- 5) śruba z okrągłym łbem M6x50 – 1szt
- 6) uchwyt – 1szt
- 7) podwórka – 1 szt
- 8) koło – 2szt
- 9) kołpak 1/2" – 2szt
- 10) śruba z okrągłym łbem M6x40 – 6szt
- 11) płaska podkładka M6 – 9szt
- 12) podkładka sprężynowa M6 – 9szt
- 13) tuleja 1/2" – 2 szt
- 14) podkładka 1/2" – 2szt
- 15) nakrętka M6 – 9szt
- 16) śruba z okrągłym łbem M6x30 – 2szt
- 17) zespół osi do montażu skrzyni przekładni – 1szt
- 18) skrzynia przekładni z linką – 1szt
- 19) instrukcja obsługi
- 20) karta gwarancyjna

2. Przeznaczenie



Ten pchany rozrzutnik został zaprojektowany by rozrzucać szeroką gamę materiałów (nawóz, nasiona traw itp.) w warunkach przydomowych.

Materiały takie jak proszki, obornik, ziemia, gruz czy zmielona trawa nie powinny być rozrzucone tym rozrzutnikiem. Nie przekraczaj ładowności rozrzutnika, która wynosi 27 kg.

Każde inne jej wykorzystanie jest sprzeczne z przeznaczeniem i może stanowić poważne zagrożenie dla użytkownika, a także prowadzić do uszkodzenia urządzenia.

Rozrzutnik nie jest przeznaczony do użytkowania przez dzieci oraz osoby dorosłe znajdujące się pod wpływem alkoholu, środków odurzających lub leków. Urządzenie może obsługiwać wyłącznie osoba dorosła, która zapoznała się z niniejszą instrukcją i jest świadoma ryzyka zranień i uszkodzeń, jakie mogą wystąpić w wyniku nieprzestrzegania zasad w niej zawartych.

Producent nie ponosi odpowiedzialności za szkody zaistniałe w wyniku użycia urządzenia niezgodnego z przeznaczeniem oraz jego nieprawidłowej obsługi. Za wszelkie wypadki lub szkody poniesione przez innych ludzi na zdrowiu lub mieniu odpowiada wyłącznie właściciel urządzenia i/lub osoba ją obsługująca.

Rozrzutnik nie jest przystosowany do użytku komercyjnego.

3. Opis ogólny

3.1 Opis działania

Rozrzutnik typu skrzyniowego rozsypuje materiał wsypany do pojemnika (maksymalnie 27 kg granulatu). Rozrzutnik wyposażony jest m.in. w 2 koła, podpórkę i uchwyt. Szczelina dozująca kanału wyjściowego regulowana jest przez użytkownika, za pomocą dźwigni znajdującej przy uchwycie. Użytkownik pcha urządzenie przed sobą. Rozrzucony granulát spada pod rozrzutnikiem pasem o szerokości 2 m co umożliwia precyzyjne pokrycie każdej powierzchni.

3.2 Elementy rozrzutnika (budowa urządzenia)



Rys. 2

1. Uchwyt
2. Dźwignia dozująca ilość rozrzuconego granulatu
3. Śruba łącząca uchwyt z podpórką
4. Rama montażowa kół
5. Zbiornik
6. Wirnik z otworem wylotowym (płyta rozrzucająca)
7. Koło
8. Skrzynka przekładni i zespół osi
9. Podpórka
10. Przewód sterujący



Przed rozpoczęcie pracy z urządzeniem zapoznaj się z Rys. 2 przedstawiającym elementy rozrzutnika.

3.3 Dane techniczne

Model rozrzutnika:	HS6014
Waga netto:	4 kg
Pojemność zbiornika	14L
Szerokość robocza – rozrzut	3 – 3,5 m
Rozmiar kosza:	45,5x33x20,5



*Producent zastrzega sobie prawo do zmian poprawiających funkcjonalność i bezpieczeństwo urządzenia, które niekoniecznie są odzwierciedlone na rysunkach i w opisach niniejszej instrukcji.



4. Podstawowe zalecenia bezpieczeństwa

Zawarte są tu podstawowe zasady bezpieczeństwa, konieczne do zachowania podczas pracy urządzenia. Urządzenie jest zaopatrzone w naklejki ostrzegawcze i informacje w postaci piktogramów – umownych znaków ostrzegawczych, które mają przypominać o bezpieczeństwie użytkowania i obsługi. Naklejki te należy utrzymywać w czystości i nie wolno ich odklejać. W przypadku uszkodzenia, zabrudzenia czy utraty czytelności należy dokupić je u importera i ponownie umieścić na maszynie.





Napis ostrzegawczy są umieszczone na obudowie zbiornika rozrzutnika.

4.1 Symbole dotyczące urządzenia

	UWAGA! Zachowaj szczególną ostrożność!
	UWAGA! Przeczytaj uważnie instrukcję obsługi.

  	<p>OSTRZEŻENIE!</p> <p>Stosuj odpowiednie środki ochrony osobistej. Zakładaj odpowiednią odzież ochronną. Pracuj w okularach ochronnych. Pracuj w rękawicach ochronnych. Pracuj w obuwiu roboczym z przeciwpoślizgową podeszwą.</p>
---	--

4.2 Symbole w instrukcji obsługi

	<p>To jest symbol alarmu bezpieczeństwa. Jest on używany do ostrzegania przed ryzykiem obrażeń ciała. Stosuj się do wszystkich komunikatów bezpieczeństwa, które są za tym symbolem, aby uniknąć obrażeń lub śmierci.</p>
 <p>ZAGROŻENIE</p>	<p>ZAGROŻENIE oznacza niebezpieczną sytuację, która, jeśli się jej nie uniknie, doprowadzi do śmierci lub poważnych obrażeń.</p>
 <p>OSTRZEŻENIE</p>	<p>OSTRZEŻENIE wskazuje potencjalnie niebezpieczną sytuację, która, jeśli się jej nie uniknie, może doprowadzić do śmierci lub poważnych obrażeń.</p>
 <p>UWAGA</p>	<p>UWAGA wskazuje potencjalnie niebezpieczną sytuację, która, jeśli się jej nie uniknie, może spowodować niewielkie lub umiarkowane obrażenia.</p>
<p>UWAGA</p>	<p>UWAGA używane bez symbolu alarmu bezpieczeństwa oznacza potencjalnie niebezpieczną sytuację, która, jeśli się jej nie uniknie, może doprowadzić do uszkodzenia</p>
	<p>WSKAZÓWKA ułatwiająca posługiwanie się urządzeniem.</p>

4.3 Ogólne wskazówki bezpieczeństwa



Przeczytaj uważnie niniejszą instrukcję. Przechowuj ją, aby móc do niej zaglądać w dowolnej chwili.



W przypadku nieprawidłowej eksploatacji urządzenie może spowodować poważne urazy. W celu uniknięcia szkód osobowych i rzeczowych, koniecznie przestrzegaj opisanych wskazówek bezpieczeństwa i zachowania szczególnej uwagi. Zaznajom się dobrze ze wszystkimi częściami urządzenia przed rozpoczęciem pracy.

Przygotowanie do bezpiecznej pracy:

- Nie pozwalaj dzieciom oraz innym osobom dorosłym, które nie zaznajomiły się z niniejszą instrukcją obsługi, używać urządzenia.
- Rozrzutnik nie jest zabawką, zachowaj szczególną ostrożność przez cały czas kontaktu z urządzeniem.
- Nie używaj urządzenia do innych celów niż nawóz, nasiona traw itp.
- Stosuj wszystkie środki zgodnie z zaleceniami producenta. Zbyt dużo niektórych chemikaliów może uszkodzić roślinność.
- Nie korzystaj z urządzenia w czasie, w którym w pobliżu znajdują się inne osoby (szczególnie małe dzieci) oraz zwierzęta domowe. Przerwij pracę jeśli ktoś pojawi się w obrębie obszaru rozrzucania.
- Pamiętaj, że to użytkownik i/lub właściciel ponoszą odpowiedzialność za wypadki i urazy innych osób oraz ich mienia.
- Sprawdź teren przed rozpoczęciem pracy. Usuń wszelkie kamienie, patyki, druty oraz inne ciała obce, które mogą powodować utratę równowagi.
- Noś okulary ochronne podczas pracy, również w czasie montażu czy konserwacji.
- Zakładaj do pracy solidne obuwie na nieślizgającej się podeszwie. Nie pracuj na bosą oraz w niezapinanym i lekkim obuwiu. Unikaj noszenia luźnej odzieży z wiszącymi sznurkami czy paskami oraz biżuterii, gdyż łatwo może dostać się w ruchome części rozrzutnika.
- Trzymaj ręce i nogi z dala od ruchomych części urządzenia.
- Przed każdym użyciem przeprowadź kontrolę wzrokową urządzenia. Nie rozpoczynaj pracy jeżeli jest uszkodzone, niekompletne lub, które zostało przebudowane bez zgody producenta.
- Wymień lub napraw niezwłocznie uszkodzone lub zużyte części. Używaj wyłącznie części zamiennych i elementów wyposażenia, które zostały dostarczone i/lub są zalecane przez producenta. Użycie innych części zamiennych może prowadzić do urazów i prowadzi do utraty roszczeń z tytułu gwarancji.

Bezpieczna praca z urządzeniem:



W trakcie pracy urządzenia w żadnym wypadku nie podkładaj rąk i nóg pod, ani w pobliże obracających się części. Niebezpieczeństwo zranienia!

-
- Pracuj wyłącznie w świetle dziennym lub przy bardzo dobrym sztucznym oświetleniu.
- Nie pracuj przy silnym wietrze, gdy jest słaba widoczność, bardzo wysokie lub bardzo niskie temperatury.
- Do pracy miej suche dłonie.
- Nie korzystaj z urządzenia w przypadku zmęczenia, osłabionej koncentracji, gdy jesteś pod wpływem alkoholu, leków lub innych środków odurzających. Pracuj z rozsądkiem, rób przerwy.
- W razie wystąpienia mdłości, bólu czy zawrotów głowy, zakłóceń widzenia, słuchu lub spadku koncentracji, natychmiast przerwij pracę.
- Nigdy nie zostawiaj urządzenia w miejscu pracy bez nadzoru.



UWAGA! Podczas przerw w pracy pozostaw urządzenie w taki sposób, aby nie stanowiło dla nikogo zagrożenia.

- Nigdy nie przewoź pasażerów siedzących lub stojących na rozrzutniku.
- Nie pozwalaj dzieciom bawić się, stać na lub wspinać się na rozrzutnik.
- Przed użyciem zawsze sprawdź rozrzutnik, aby upewnić się, że jest w dobrym stanie.
- Zawsze sprawdź i dokręć sprzęt i zamontowane części przed użytkowaniem.

- Nie przekraczaj maksymalnej ładowności sprzętu.
- Obsługuj urządzenie wyłącznie chodząc, nie biegaj.
- Uważaj na dziury, koleiny, ukryte przedmioty lub wyboje.
- Zawsze zmniejszaj prędkość w trudnym terenie,
- Nie pracuj w pobliżu wysypisk, kanałów, potoków, rowów, dróg publicznych czy wałów - możesz stracić równowagę i spaść.
- Pracuj zachowując stabilną pozycję, w szczególności na pochyłościach terenu. Poślizgnięcie się lub upadek może spowodować poważne obrażenia ciała.
- Aby uniknąć obrażeń ciała i / lub uszkodzenia sprzętu nie podłączaj rozrzutnika do pojazdów zmotoryzowanych (nie holuj rozrzutnika za samochodem).
- Podczas ładowania i rozładunku rozrzutnika zawsze zachowaj ostrożność.
- Jeśli powstanie sytuacja nieopisana w tym podręczniku zwróć się o pomoc na infolinię serwisową producenta.

Bezpieczna konserwacja i przechowywanie

- Sprawdź, czy wszystkie nakrętki, śruby, trzpienie były dobrze dokręcone oraz czy urządzenie jest kompletne i nieuszkodzone. Przed użyciem zleć naprawę uszkodzonych części.
- Nie podejmuj samodzielnych prób naprawiania urządzenia, o ile nie posiadasz właściwego przygotowania zawodowego w tym zakresie. Wszystkie prace, które nie są podane w tej instrukcji, powinien przeprowadzić autoryzowany serwis upoważniony przez dealera.
- Przechowuj urządzenie w suchym miejscu, poza zasięgiem dzieci.
- Dbaj o urządzenie. Utrzymuj je tak, aby zawsze było czyste.
- Dbaj o urządzenie. Pilnuj, aby uchwyty były suche, czyste i nie były zanieczyszczone olejem ani smarem.
- Regularnie sprawdzaj urządzenie pod kątem zużycia i deformacji. Ze względów bezpieczeństwa zużyte i uszkodzone części należy bezzwłocznie wymieniać. Zachowaj szczególną ostrożność w trakcie operowania w okolicy ruchomych elementów urządzenia aby Twoje palce nie zostały zakleszczone pomiędzy obracającym się elementami a nieruchomymi częściami urządzenia.
- Używaj wyłącznie oryginalnych części zamiennych i części wyposażenia, które zostały dostarczone i/lub są zalecone przez producenta. Użycie innych części zamiennych prowadzi do utraty roszczeń z tytułu gwarancji.



Twoja odpowiedzialność: Ogranicz użytkowanie tego urządzenia do osób, które przeczytały, zrozumiały i będą się stosować do ostrzeżeń i zaleceń zawartych w tej instrukcji.

5. Montaż



Przed montażem poszczególnych elementów sprawdź czy masz wszystkie potrzebne części. Zacznij pracę dopiero wtedy, gdy urządzenie jest zmontowane.

5.1 Montaż linki sterującej do dna zbiornika

1. Umieść wygięty koniec przewodu sterującego (Rys. 3, poz. 10) w otworze (Rys. 3, poz. 10B) znajdującym się w płycie rozrzucającej.
2. Za pomocą plastikowego zacisku (Rys. 3, poz. 10A) przymocuj przewód sterujący do dna leja (zbiornika).

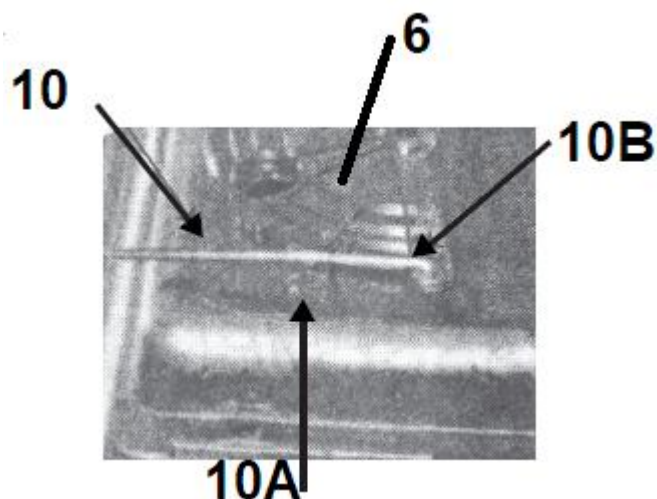

Rys. 3

5.2 Montaż ram montażowych kół

Przymocuj ramy montażowe kół (Rys. 4, poz. 4) do spodu do zbiornika (Rys. 4, poz. 5) w otworze (Rys. 4, poz. 4A) za pomocą śruby M6x40 (Rys. 1, poz. 10), płaskiej (Rys. 1, poz. 11) i sprężynowej (Rys. 1, poz. 12) podkładki oraz nakrętki (Rys. 1, poz. 15).

Czynność wykonaj z obu stron zbiornika.



Zwróć uwagę na to gdzie jest przód a gdzie tył zbiornika i jak w stosunku do zbiornika usytuowana ma być rama montażowa kół (jak na Rys. 4).

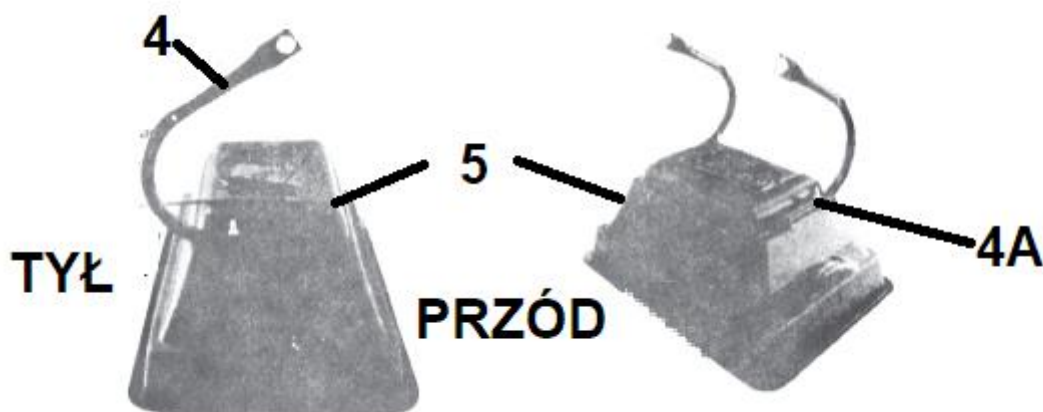

Rys. 4

5.3 Montaż zespołu osi i kół

1. Przeprowadź zespół osi ze skrzynką przekładni przez otwory (Rys. 5, poz. 8A) od ram montażowych kół (Rys. 2, poz. 4).
2. Upewnij się, że blokada napędu osi (Rys. 5, poz. 8) znajduje się po właściwej stronie (patrz Rys. 5).

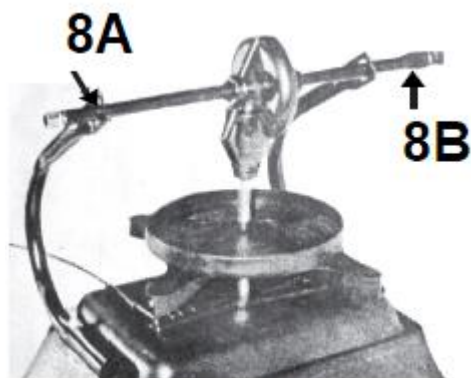

PRZÓD

Rys. 5

6. Upewnij się że płyta rozrzucająca (kiedy rozrzutnik będzie mógł być obrócony i pchnięty do pracy) obróci się przeciwnie do ruchu wskazówek zegara.
7. Umieść na osi podkładkę $\frac{1}{2}$ " (Rys. 6, poz. 14) i tuleję $\frac{1}{2}$ " (Rys. 6, poz. 13) na osi za wspornikiem zbiornika. Powtórz czynność po drugiej stronie osi.
8. Umieść koło (Rys. 6, poz. 7) po każdej stronie osi i włóż po każdej stronie zawlecзки (Rys. 1, poz. 3) i zabezpiecz koła przez zagięcie zawleczek.

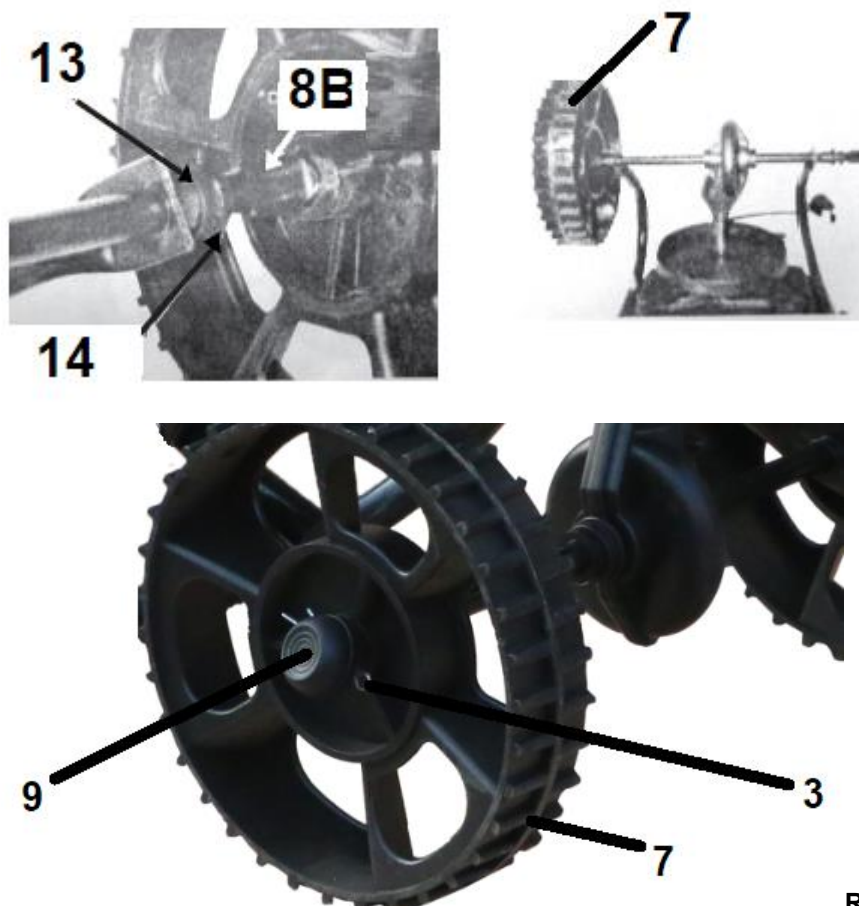

Rys. 6

9. Używając młotka zamontuj na dwóch końcach osi kołpaki (Rys. 6, poz. 9).

5.4 Montaż podpórki

Przymocuj podpórkę (Rys. 7, poz. 9) do ram montażowych kół (Rys. 7, poz. 4) za pomocą śruby M6x40 (Rys.

1, poz. 10), płaskiej (Rys. 1, poz. 11) i sprężynowej (Rys. 1, poz. 12) podkładki oraz nakrętki (Rys. 1, poz. 15).

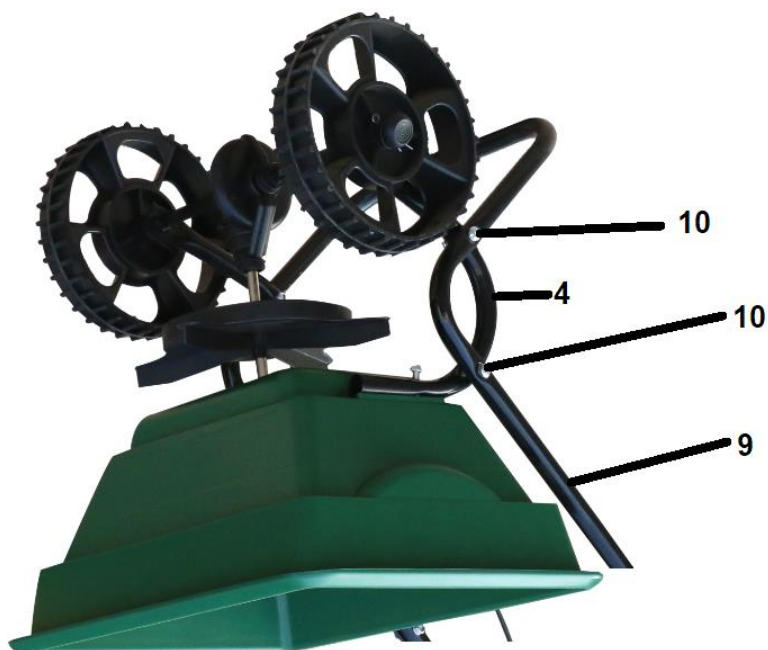

Rys. 7

Postaw urządzenie na kołach. Przeprowadź zawleczkę (Rys. 8, poz. 3) przez otwór w górnej części trzpienia obrotowego znajdującego się w zbiorniku (Rys. 8, poz. 5) jak na Rys. 8.

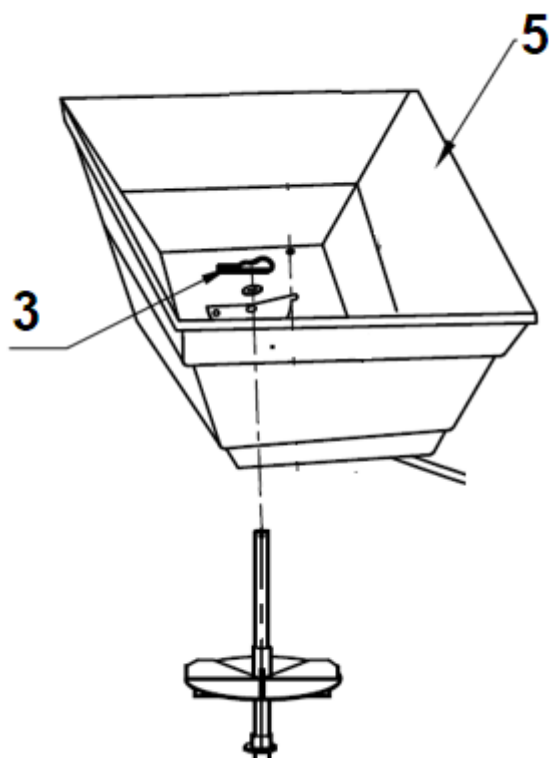

Rys. 8

5.5 Montaż uchwyty i dźwigni dozującej

Przymocuj uchwyt (Rys. 9, poz. 1) do podpórki (Rys. 9, poz. 9) z dwóch stron urządzenia używając śruby M6x30 (Rys. 1, poz. 16), płaskiej (Rys. 1, poz. 11) i sprężynowej (Rys. 1, poz. 12) podkładki oraz nakrętki (Rys.

1, poz. 15).

Podłącz dźwignię dozującą (Rys. 9, poz. 2) do uchwytu (Rys. 9, poz. 1) za pomocą śruby M6X50 (Rys. 1, poz. 5), płaskiej (Rys. 1, poz. 11) i sprężynowej (Rys. 1, poz. 12) podkładki oraz nakrętki (Rys. 1, poz. 15) (wstępnie przymocowane do uchwytu).

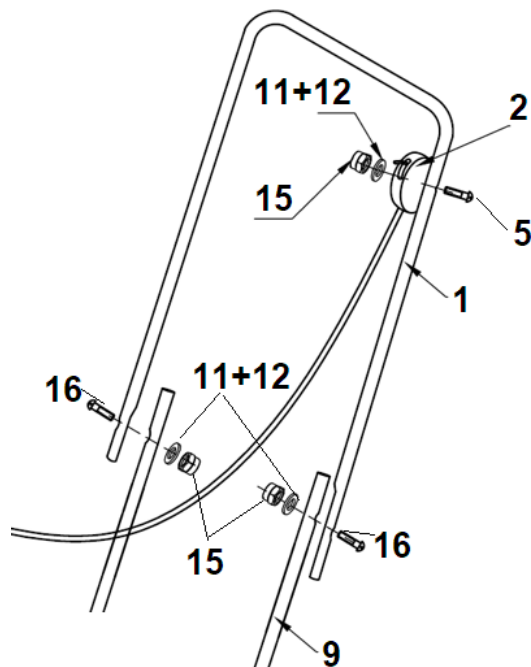

Rys. 9

6. Praca z urządzeniem



Przed użyciem rozrzutnika, przejrzyj poniższe instrukcje oraz informacje na temat bezpieczeństwa. Niezastosowanie się do tych instrukcji może spowodować uszkodzenie mienia lub obrażenia operatora lub osób postronnych.

Rozrzutnik prowadź z prędkością 4,8 km/h, co oznacza energiczny chód. Wolniejsza bądź szybsza prędkość będzie zmieniać formę rozrzutu. Wilgotny nawóz (granulat) także będzie powodował zmianę formy rozrzutu i jego wielkość/szybkość wypływu. Wyczyść rozrzutnik w środku po każdym użyciu, również umyj miejsce pomiędzy płytką zamykającą a dnem zasobnika. Pozostaw suche urządzenie.

Nasmaruj ruchome części, w tym płytę ślizgową, oś i pionowy wał.

Upewnij się, że PRZÓD przekładni wskazuje przód rozrzutnika. Jeśli rozrzutnik nie rozrzuca równo, upewnij czy przód skrzynki przekładni napędowej jest w ustawiony w punkcie z przodem zasobnika. Wirnik musi obracać się przeciwnie do ruchu wskazówek zegara. Odwrócenie skrzynki przekładniowej spowoduje że wirnik obraca się zgodnie z ruchem wskazówek zegara. Oczyszczyć płytkę wirnika po każdym użyciu. Nawóz okleja łopatki wirnika przyczyniając się do nierównomiernego rozrzutu.

UWAGA

Nie otwieraj przekładni ponieważ może się do niej dostać brud. Przekładnia została nasmarowana fabrycznie przez producenta.

6.1 Regulacja rozrzutu

Ustawienia dokonuje się, naciskając przycisk wskaźnika kalibracji (Rys. 10, poz. 2A) i ustawienie na żądany numer na dźwigni dozującej (Rys. 10, poz. 2)

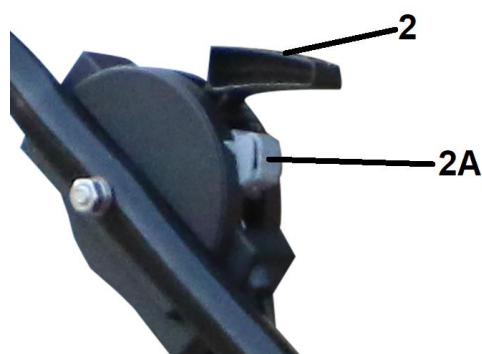

Rys. 10

* **ABY OTWORZYĆ** - Przesuń dźwignię sterującą (Rys. 10, poz. 2) do przodu aż zatrzyma się na przycisku (Rys. 10, poz. 2A).

* **ABY ZAMKNAĆ** - Pociągnij dźwignię sterującą do końca z powrotem w kierunku operatora.

6.2 Użytkowanie rozrzutnika

1. Przed użytkowaniem sprawdź urządzenie. Sprawdź czy koła łatwo się obracają a przekładania obraca się gdy pchasz rozrzutnik. Pojemnik powinien być czysty.
2. Ten pchany rozrzutnik został zaprojektowany by rozrzucać nawóz, nasiona traw itp.. Materiały takie jak proszki, obornik, ziemia, gruz czy zmielona trawa nie powinny być rozrzucone tym rozrzutnikiem. Nie przekraczaj ładowności rozrzutnika, która wynosi 27 kg.
3. Nie używaj rozrzutnika przy silnym wietrze.
4. Określ w przybliżeniu powierzchnię obszaru do pokrycia i szacunkowo wymaganą ilość materiału (zasobnik zmieści ok. 27 kg materiału).
5. Przed napełnieniem zasobnika, upewnij się, że dźwignia regulacji przepływu jest w pozycji wyłączonej, a płytką zamykającą jest zamknięta.
6. Zbrylony nawóz granulowany rozdrobnij przed napełnieniem zasobnika.
7. Zawsze ruszaj rozrzutnikiem z przymkniętą płytką zamykającą
8. Przed zakrętem lub zatrzymaniem rozrzutnika zawsze zamknij płytkę zamykającą.
9. Jeżeli przypadkowo pokryjesz nawozem zbyt mocno dany obszar, nasącz powierzchnię wodą dokładnie z węża ogrodowego lub zraszacza, aby zapobiec spaleni np. trawnika.
10. W celu zapewnienia równomiernego pokrycia, tak rozrzucaj materiał, że rozrzut siewu nieznacznie zachodził na rozrzut z poprzedniego przebiegu, jak przedstawiono na Rys. 11.

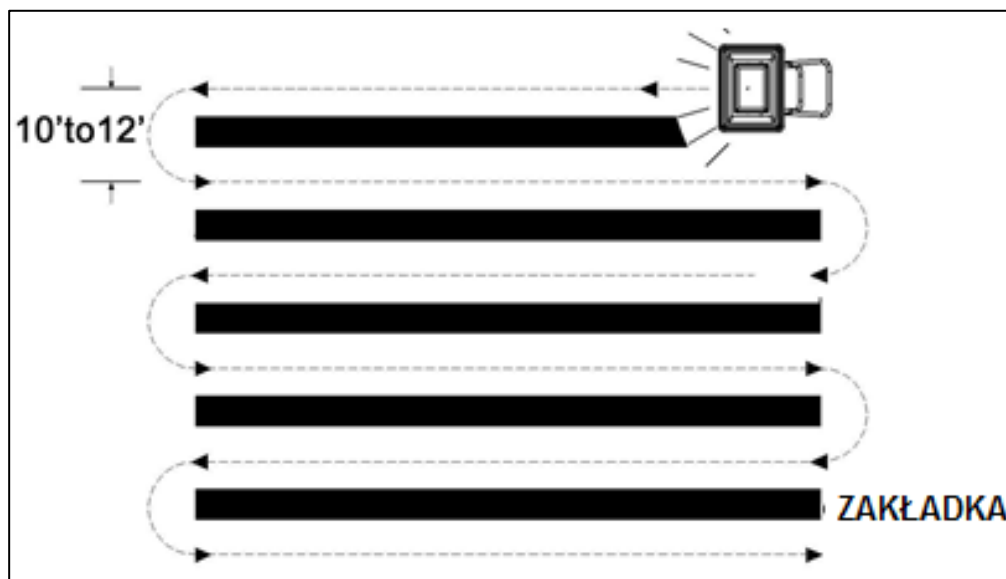

Rys. 11

11. Gdy aplikujesz granulat do odchwaszczania, upewnij się, że rozrzucany materiał nie trafi w zielone drzewa, kwiaty i krzewy.

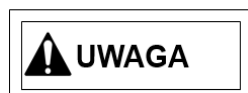

Nie wsypuj za dużo materiału do zasobnika. Stosuj się do rekomendowanych przez producenta ilości materiału.



Wskazówka

NIE UŻYWAJ SOLI.

Używanie soli w tym rozrzutniku może uszkodzić mechanizm i skrócić żywotność maszyny.

7. Czyszczenie, konserwacja, przechowywanie i zamawianie części zamiennych



Zleć prace, które nie są opisane w tej instrukcji, upoważnionej placówce serwisowej.

7.1 Czyszczenie i konserwacja

- Po każdym użyciu usuń pozostałości materiału. Nie wysypuj pozostałości do zbiorników wodnych, rowów melioracyjnych itp. Puste opakowania po środkach zutylizuj zgodnie z obowiązującymi przepisami o ochronie środowiska.
- Utrzymuj urządzenie w czystości. Do czyszczenia stosuj wodę z mydłem. Po każdym użyciu umyj i osusz urządzenie.
- Regularnie sprawdzaj urządzenie pod kątem widocznych usterek, takich jak nieprzytwierdzone lub uszkodzone części.

-
- Smaruj regularnie osie kół.
 - Użyj błyszczącej emalii w sprayu by zamalować ewentualne zarysowania na metalowych częściach.
 - Nasmaruj ruchome części, w tym płytę ślizgową, oś i pionowy wał.
 - Raz do roku wyczyść i nasmaruj wirujące części urządzenia.

7.2 Przechowywanie

- Urządzenie przechowuj w czystym i suchym miejscu poza zasięgiem dzieci.
- Nigdy nie przechowuj urządzenia napełnionego materiałem do rozrzucania.
- Przed przechowywaniem upewnij się, że urządzenie jest czyste i suche.
- Na zakończenie pracy sprawdź stan techniczny urządzenia.

7.3 Przygotowanie do transportu

- Oczyszczyć urządzenie z brudu i resztek granulatu.
- Transportuj urządzenie w pozycji pionowej i zabezpiecz ją przed przechyleniem i przemieszczaniem.
- Włóż rozrzutnik do oryginalnego bądź zastępczego kartonu.

7.4 Zamawianie części

Przy zamawianiu części zamiennych podaj następujące dane urządzenia z tabliczki znamionowej, umieszczonej na obudowie:

- Typ urządzenia
- Nazwa modelu

W celu przyspieszenia realizacji zamówienia podaj numer części zamiennej, którą potrzebujesz. Możesz również dosłać zdjęcie uszkodzonego elementu na adres mailowy producenta: czesci@krysiak.pl – ułatwi to jednoznaczną identyfikację zwłaszcza w przypadku nieznanego numeru części.

Zamówienia części możesz dokonać również w autoryzowanych punktach serwisowych, których wykaz znajdziesz na stronie internetowej producenta: www.krysiak.pl

UWAGA

UŻYWAJ TYLKO ORYGINALNYCH CZĘŚCI ZAMIENNYCH.

Części zamienne złej jakości mogą uszkodzić urządzenie i skrócić jego żywotność.

Producent nie ponosi odpowiedzialności za szkody wywołane przez urządzenie, jeżeli zostaną one wywołane z powodu nieprawidłowo wykonanej samodzielnej naprawy, zastosowania nieoryginalnych części zamiennych, względnie zastosowania urządzenia niezgodnie z jego przeznaczeniem.

8. Gwarancja

Na niniejsze urządzenie obowiązuje 24-miesięczna gwarancja. W ramach gwarancji gwarant zapewnia kupującemu nieodpłatne usunięcie usterek w funkcjonowaniu urządzenia wynikających z jego wadliwości konstrukcyjnych i materiałowych. Niektóre części konstrukcyjne ulegające normalnemu zużyciu oraz szkody wywołane naturalnym zużyciem, przeciążeniem lub nieprawidłową obsługą, są wykluczone z zakresu gwarancji. Warunkiem skorzystania ze świadczeń gwarancyjnych jest przestrzeganie podanych w instrukcji obsługi wskazówek dotyczących czyszczenia, konserwacji i napraw urządzenia.

Warunkiem skorzystania ze świadczenia gwarancyjnego jest przekazanie nierozmontowanego urządzenia wraz z dowodem zakupu naszemu centrum serwisowemu lub sprzedawcy. Wykonanie obowiązków wynikających z gwarancji nastąpi w terminie 30 dni, licząc od dnia dostarczenia urządzenia przez Użytkownika. W przypadku reklamacji gwarancyjnej lub zlecenia naprawy należy dostarczyć oczyszczone urządzenie wraz z informacją o usterce pod adres naszego punktu serwisowego. W celu ustalenia wskazówek dotyczących nadania przesyłki należy skontaktować się z gwarantem.

Utylizację Twojego urządzenia przeprowadzimy bezpłatnie.

Naprawy nie objęte gwarancją można zlecać odpłatnie naszemu centrum serwisowemu.

9. Usuwanie odpadów i recycling

Każde gospodarstwo jest użytkownikiem maszyn i urządzeń, a co za tym idzie – potencjalnym wytwórcą niebezpiecznego dla ludzi i środowiska odpadu, z tytułu obecności w tymże niebezpiecznych substancji, mieszanin oraz części składowych. Z drugiej strony zużyty sprzęt to cenny materiał, z którego można odzyskać surowce.

Użytkownik urządzenia zgodnie z przepisami o ochronie środowiska zobowiązany jest do prowadzenia prawidłowej gospodarki odpadami zgodnie z przepisami krajowymi. Nie wyrzucaj urządzenia razem z odpadami domowymi. Przekaż je, jego akcesoria i opakowanie do zgodnej z przepisami o ochronie środowiska naturalnego utylizacji. Informacje o dostępnym systemie zbierania zużytego sprzętu można znaleźć u sprzedawcy oraz w urzędzie miasta/gminy.

Nie wysypuj pozostałości do zbiorników wodnych, rowów melioracyjnych itp. Puste opakowania po środkach zutylizuj zgodnie z obowiązującymi przepisami o ochronie środowiska.

Pamiętaj, że odpowiednie postępowanie ze zużytym sprzętem zapobiega negatywnym konsekwencjom dla środowiska naturalnego i zdrowia ludzkiego!

W przypadku pytań zwróć się o poradę do Centrum Serwisowego producenta.

Pamiętaj, że producent bezpłatnie przeprowadza utylizację przesłanych do niego zużytych i uszkodzonych swoich urządzeń.

10. Ryzyko resztkowe



Ostrzeżenia, przestrogi i wskazówki przedstawione w tej instrukcji mogą nie obejmować wszystkich możliwych warunków i sytuacji, które mogą wystąpić. Operator powinien kierować się zdrowym rozsądkiem i ostrożnością podczas pracy, są to czynniki, które nie mogą być wbudowane w tym produkcie i musi je zapewnić sam operator.

Mimo tego iż producent ponosi odpowiedzialność za konstrukcję rozrzutnika eliminującą niebezpieczeństwo, pewne elementy ryzyka są podczas pracy nie do uniknięcia:

- uszkodzenie wzroku i twarzy przez rozrzucony materiał;
- pochwycenie i wplątanie odzieży w ruchome części;
- zmiżdżenie dłoni

Ocena ryzyka resztkowego

W przypadku przestrzegania wskazówek znajdujących się w niniejszej instrukcji zagrożenie resztkowe podczas użytkowania rozrzutnika jest ograniczone. Niestosowanie się do zasad tu opisanych zwiększa ryzyko resztkowe.

11. Rysunek złożeniowy nr1

