



Instrukcja obsługi silnika spalinowego

TG 620 - TG 620S - TG 620ES - TG 622 TG 720 - TG 720S - TG 720ES - TG 722

Tłumaczenie instrukcji oryginalnej



**WAŻNE!
PAMIĘTAJ O NAPEŁNIANIU
OLEJEM SILNIKOWYM SAE-30
PRZED STARTEM!**



PL

Przeczytaj uważnie instrukcję obsługi przed uruchomieniem silnika.

Sprawdź, czy paliwo się nie rozlało lub nie ma wycieku paliwa. Może to spowodować zagrożenie pożarem.

Spaliny silnikowe zawierają toksyczne opary.

Nigdy nie używaj tego silnika w zamkniętych pomieszczeniach.

1. Ilustracje

		RYS. 1
		RYS. 2
		RYS. 3

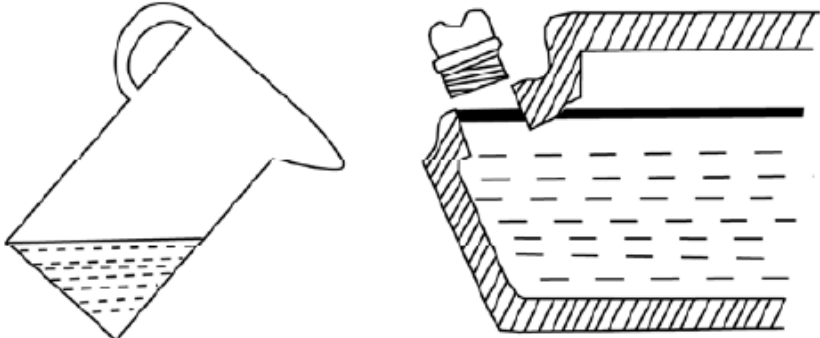
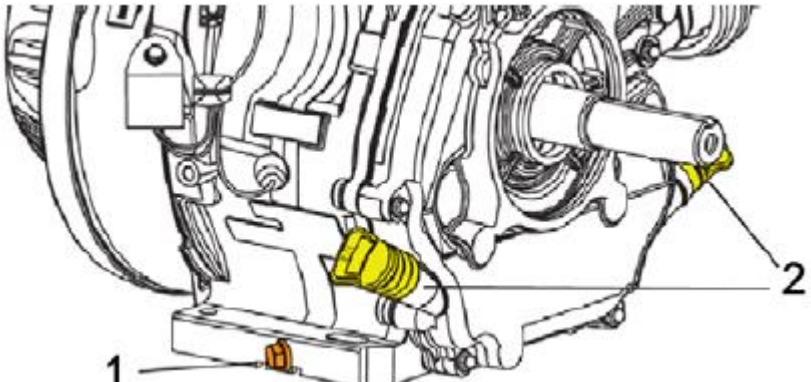
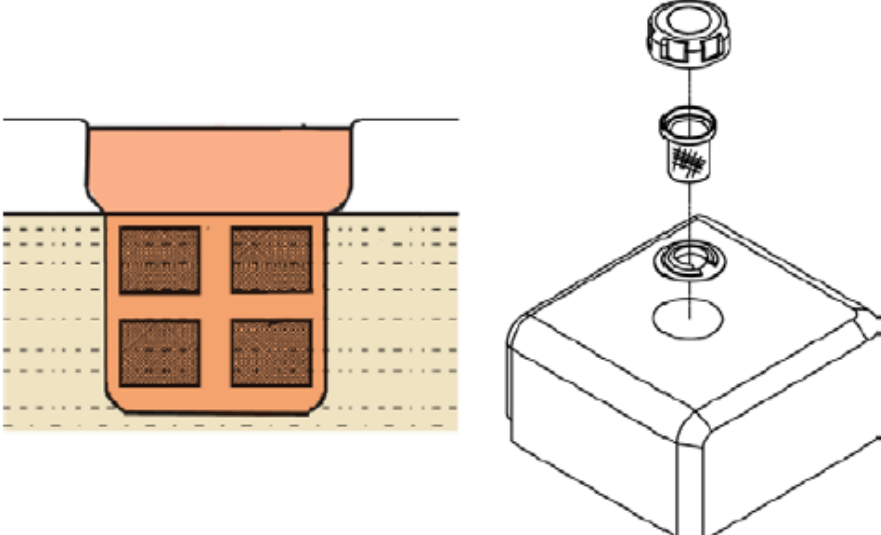
	<p>RYS. 4</p>
	<p>RYS. 5</p>
	<p>RYS. 6</p>
	<p>RYS. 7</p>

NR. 1

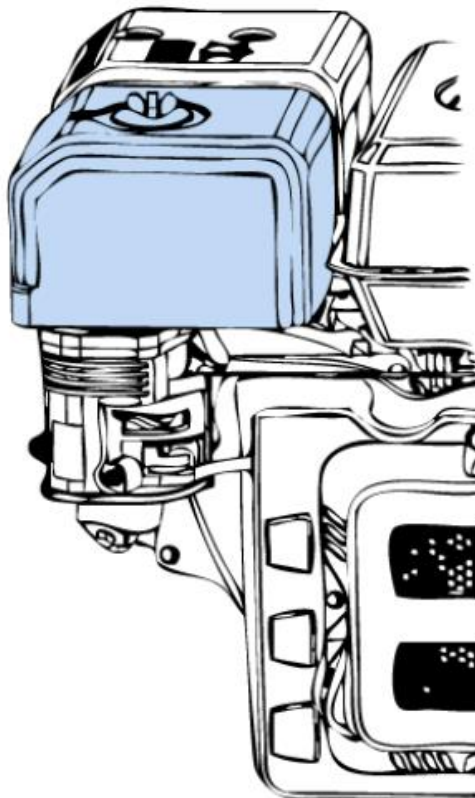

NR. 2

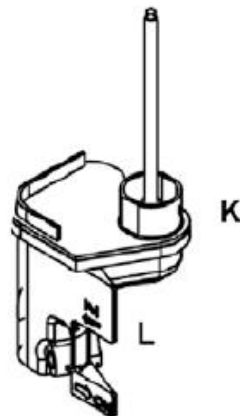
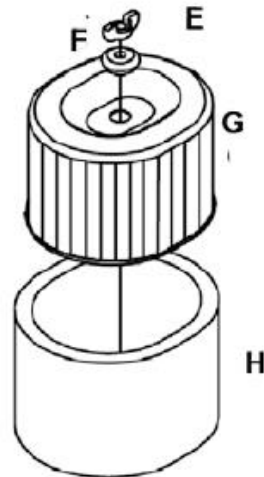
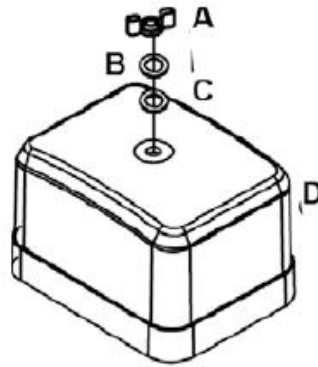

RYS. 8

OSTRZEŻENIE

Zawsze wyłączaj silnik przed ponownym napełnieniem.

- OSTRZEŻENIE** Zawsze przeczytaj instrukcję obsługi przed użyciem silnika.
- OSTRZEŻENIE** W odniesieniu do silnika zawsze postępuj zgodnie z instrukcjami sprzedawcy Power Line.
- OSTRZEŻENIE** Zawsze zatrzymaj silnik przed waniem benzyny lub oleju.
- OSTRZEŻENIE** Zawsze dokładnie czyść w przypadku rozlania płynów.
- OSTRZEŻENIE** Zawsze trzymaj silnik z dala od olejów i innych łatwopalnych przedmiotów.
- OSTRZEŻENIE** Wydech gazów spalinowych jest niebezpieczny. Używaj silnika wyłącznie na zewnątrz lub w dobrze wentylowanym pomieszczeniu.
- OSTRZEŻENIE** Należy zwrócić uwagę, aby podczas pracy nie dotknąć obracających się części silnika.
- OSTRZEŻENIE** Należy zwrócić uwagę, aby nie dotykać wydechu silnika i bloku silnika, ponieważ podczas pracy bardzo się nagrzewa.
- OSTRZEŻENIE** Nigdy nie używaj silnika będąc pod wpływem alkoholu lub narkotyków.

Spis treści

1. Ilustracje	2
Spis treści	5
2. Uruchomienie.....	5
3. Obsługa	5
4. Zatrzymanie silnika.....	6
5. Paliwo	6
6. Wymiana oleju	6
7. Filtr powietrza	7
8. Świeca zapłonowa.....	8
9. Transport i przechowywanie.....	8
10. Konserwacja	8
11. Specyfikacja.....	9

2. Uruchomienie

PROCEDURA

- Otwórz zawór paliwa.
- Na zimnym silniku otwórz ssanie.
Uwaga: przy gorącym silniku używanie ssania nie jest wymagane.
- Ustaw dźwignię sterowania gazem silnika na pełny gaz
(Jeśli silnik jest zamontowany na maszynie z regulowaną linką gazu, podawany jest pełny gaz).
- Ustaw linkę przepustnicy do „pozycji startowej”.
- Pociągnij delikatnie uchwyt linki rozrusznika, aż poczujesz opór na lince. Następnie pociągnij szybko i energicznie. W żadnym momencie nie puszczaj uchwytu linki rozrusznika, ale delikatnie przesun go do tyłu i pociągnij ponownie.
- Do rozrusznika elektrycznego 230V.
Podłącz przewód do gniazdka elektrycznego i do gniazdka elektrycznego w silniku i naciśnij czerwony przycisk rozruchu, aby uruchomić silnik. Po uruchomieniu silnika wyjmij wtyczkę z gniazdka i odłącz od silnika.
- Wyreguluj ssanie, aż silnik zacznie równo pracować.

Patrz rys. 1, 2, 3, 4.

3. Obsługa

OBSŁUGA

- Po uruchomieniu silnika przesuwaj ssanie stopniowo w prawo.
- Wyreguluj gaz do żądanej prędkości.

Patrz rys. 2.

UWAGA

Podczas pracy należy przestrzegać poniższych wskazówek.

- Spaliny nie mogą być czarne. Jeśli spaliny są czarne, obciążenie jest zbyt duże lub silnik nie został prawidłowo wyregulowany.
Nieprzyjemny dźwięk i wibracje.
- Jeśli się pojawia, wyłącz silnik i wyreguluj go. Skontaktuj się ze sprzedawcą

4. Zatrzymanie silnika

PROCEDURA

1. Przełącz regulator gazu w położenie „LOW”, a silnik zatrzyma się.
2. Zamknij zawór paliwa do pozycji „WYŁ/ OFF.”

Patrz rys. 3.

5. Paliwo

PALIWO

Używaj tylko bezołowiowej 95 oktanowej benzyny.
Nie przepelniaj zbiornika paliwa. Wskaźnik na zbiorniku pokazuje, ile paliwa zostało.

Patrz rys 7

TG620 / TG622 / TG720 / TG722

3,6 L

6. Wymiana oleju

OLEJ

Używaj odpowiedniego oleju na określoną porę roku.

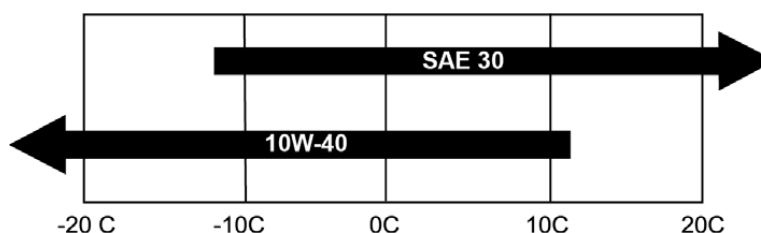

SAE 30 lub 10W-40
SAE 30 nr art 90406500

POJEMNOŚĆ MISKI OLEJOWEJ

- Zawsze sprawdzaj poziom oleju, gdy silnik jest ustawiony poziomo.
- Zawsze sprawdzaj widoczny poziom oleju i do krawędzi otworu wlewowego

Patrz rys. 5.

TG620 / TG622 / TG720 / TG722

0,6 L

WYMIANA OLEJU

Wymień olej zgodnie ze specyfikacją maszyny.

1. Pozwól silnikowi pracować przez 5 minut, aby był gorący.
Ciepły olej ulega upłynnieniu, co ułatwia jego spuszczenie.
2. Odkręć korek spustowy (Rys. 6.1) i pozwól ciepłemu olejowi wypłynąć z silnika.
Pamiętaj o przygotowaniu odpowiedniego pojemnika.
3. Przymocuj korek spustowy i dokręć.

Uzupełnianie oleju (rys. 5)

1. Zdjąć korek wlewu oleju
2. Uzupełnij olej do krawędzi otworu wlewowego (patrz pojemność powyżej)

Ważne: Przed wymianą oleju upewnij się, że silnik znajduje się w pozycji poziomej.

Ważne: Przy odpowiedniej ilości oleju olej MUSI być widoczny i sięgać do krawędzi otworu wlewowego.

Zużyty olej silnikowy należy zutylizować w sposób przyjazny dla środowiska. Zalecamy przechowywanie zużytego oleju w szczelnym pojemniku i oddanie go do centrum recyklingu lub stacji serwisowej w celu regeneracji. Nie wyrzucaj go do śmieci; nie wylewaj go na ziemię; ani do kanalizacji.

7. Filtr powietrza

FILTR POWIETRZA

Filtr powietrza należy regularnie sprawdzać i czyścić. Jeśli filtr nie był czyszczony przez dłuższy czas, wpłynie to na spalanie silnika i moc silnika.

1. Odkręć nakrętkę, podkładkę i uszczelkę (Rysunek 8.A, B, C) i zdejmij pokrywę (Rysunek 8.D).
2. Odkręć nakrętkę (Rys. 8.E) i zdejmij uszczelkę (Rys. 8.F)
3. Wyczyść filtr powietrza (rys. 8.G) przed wyjęciem.
4. Teraz ostrożnie wyjmij filtr powietrza (Rys. 8.G) z wkładu piankowego (Rys. 8.H).
5. Sprawdź i usuń kurz z filtra powietrza, kilkakrotnie z łatwością stukając we wkład. Alternatywnie przepuść sprężone powietrze do wnętrza filtra. **Ostrzeżenie!** Nigdy nie próbuj usuwać kurzu przez szczotkowanie. To tylko wepchnie pył w głąb elementu. Wymień filtr powietrza, jeśli jest bardzo zabrudzony.
6. Sprawdź i wyczyść element piankowy (Rys. 8.H) benzyną lub naftą.
7. Wkręć element piankowy (rys. 8.H) i pozostaw do wyschnięcia. Następnie zanurz element w świeżym oleju, wyciśnij nadmiar oleju z elementu.
8. Wyczyść pokrywę (rys. 8.I)
9. Ponownie założyć wkład piankowy (Rys. 8.H) i filtr powietrza (Rys. 8.G) i zamocować.
10. Należy zwrócić uwagę na to aby wszystkie części były prawidłowo złożone. (Patrz rys.8)

WAŻNE: W żadnym wypadku nie wolno smarować papierowego filtra powietrza (rys. 8G).

A. Nakrętka
B. Podkładka
C. Uszczelka
D. Pokrywa
E. Nakrętka
F. Uszczelka

G. Wkład filtra powietrza papierowy
H. Element piankowy
I. Pokrywa
J. Uszczelka
K. Wieczko
L. Silnik

Patrz rys. 8, A-L

WĄTPLIWOŚCI

Jeśli masz wątpliwości, czy filtr powietrza jest zamontowany prawidłowo, skontaktuj się ze sprzedawcą.

MONTAŻ

1. Zamocuj filtr (rys. 8 G i H) na pokrywie (rys. 8.I). Włóż uszczelkę (rys. 8.F) do zmontowanego filtra.
2. Zabezpiecz nakrętką (Rys. 8.E.) Uwaga: Ważne jest, aby była mocno dokręcona.
3. Włóż pokrywę (Rys. 8.D) Zamontować uszczelkę i podkładkę (Rys. 8.B i C), a następnie przykręcić nakrętką (Rys. 8.A).

Upewnij się, że wszystkie części są prawidłowo zamontowane, aby zapobiec dostawaniu się powietrza do silnika.

8. Świeca zapłonowa

PROCEDURA

- Zdejmij osłonę świecy zapłonowej.
- Usuń brud ze świecy zapłonowej.
- Użyj klucza do świec zapłonowych, aby poluzować świecę.
- Sprawdź, czy izolacja jest nienaruszona.
- Oczyszcz świecę zapłonową szczotką stalową.
- Zmierz odległość elektrod; uważaj, aby nie uszkodzić elektrody.
- Odległość powinna wynosić: 0,7 - 0,8 mm
- Jeśli świeca zapłonowa jest w porządku, włóż ją na swoje miejsce.
- Włóż nasadkę świecy zapłonowej na swoje miejsce.

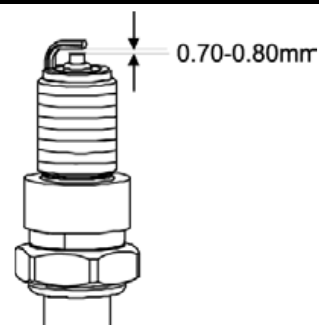

Uwaga: silnik musi być zimny

9. Transport i przechowywanie

TRANSPORT I PRZECHOWYWANIE

Transport

- Aby uniknąć rozlania paliwa i oleju, ważne jest, aby podczas transportu silnik był ustawiony poziomo.

Przechowywanie

- Pozwól silnikowi pracować, aż się zatrzyma.
- Poluzuj śrubę spustową gaźnika i spuść pozostałe paliwo.
- Ponownie wkręć śrubę spustową i zamontuj rurkę paliwową.
- Przechowuj stare paliwo w atestowanym kanistrze.
- Wyjmij świecę zapłonową i wlej 1 łyżkę oleju do cylindra, zamontuj świecę.
- Nie zakładaj nasadki świecy zapłonowej. Pociągnij za uchwyt linki rozrusznika, aż pojawi się opór. To zamknie zawory i ochroni je przed rdzą.
- Pokryj metalowe elementy cienką warstwą oleju, aby uniknąć rdzewienia.

10. Konserwacja

- Celem konserwacji jest utrzymanie silnika w jak najlepszym stanie.
- Naprawy muszą być zawsze wykonywane przez autoryzowanego sprzedawcę.

Okres	Na bieżąco/ przed każdym użyciem	Po każdych 20 przepracowanych godzinach	Po każdych 50 przepracowanych godzinach	Po każdych 100 przepracowanych godzinach	Po każdych 200 przepracowanych godzinach
Sprawdzanie śrub i nakrętek	X				
Sprawdzanie i napełnianie oleju	X				
Wymiana oleju		X			
Sprawdzanie pod kątem wycieku oleju	X				
Sprawdzanie filtra powietrza	X				
Czyszczenie filtra powietrza			X*		
Czyszczenie filtra paliwa				X	
Sprawdzanie i ustawienie świecy zapłonowej				X	

Sprawdzanie i regulacja luzów zaworowych					X
--	--	--	--	--	---

* Konserwacja filtra powietrza zgodnie z instrukcją obsługi maszyny, na której zamontowany jest silnik.

11. Specyfikacja

Model	TG620-TG622	TG620S	TG620ES
Typ	Jednocylindrowy, 4-suwowy, chłodzony powietrzem, OHV		
Otwór × Skok mm	65x54	65x54	65x54
Pojemność cm ³ (cc)	179	179	179
Moc maksymalna (kW / obr / min)	3,5/3600	3,5/3600	3,5/3600
Moc nominalna (kW / obr / min)	3,1/3600	3,1/3600	3,1/3600
Rodzaj paliwa	Benzyna bezołowiowa	Benzyna bezołowiowa	Benzyna bezołowiowa
Pojemność zbiornika paliwa (L)	3,6	3,6	3,6
Rodzaj oleju	SAE30	SAE30	SAE30
Pojemność zbiornika oleju (L)	0,6	0,6	0,6
Rozruch	Ręczny	Ręczny	Ręczny/ 230V
Świeca zapłonowa	F6RTC / 20EPR-V / Nr art 10011219	F6RTC / 20EPR-V / Nr art 10011219	F6RTC / 20EPR-V / Nr art 10011219
System regulacji	Mechaniczny	Mechaniczny	Mechaniczny
Wymiary długość×szerokość×wysokość (mm)	390x320x345	390x320x345	465x413x440
Masa netto (kg)	15,5	15,5	15,7

Model	TG720-TG722	TG720S	TG720ES
Typ	Jednocylindrowy, 4-suwowy, chłodzony powietrzem, OHV		
Otwór × Skok mm	70x55	70x55	70x55
Pojemność cm ³ (cc)	212	212	212
Moc maksymalna (kW / obr / min)	4,2/3600	4,2/3600	4,2/3600
Moc nominalna (kW / obr / min)	3,7/3600	3,17/3600	3,7/3600
Rodzaj paliwa	Benzyna bezołowiowa	Benzyna bezołowiowa	Benzyna bezołowiowa
Pojemność zbiornika paliwa (L)	3,6	3,6	3,6
Rodzaj oleju	SAE30	SAE30	SAE30
Pojemność zbiornika oleju (L)	0,6	0,6	0,6
Rozruch	Ręczny	Ręczny	Ręczny/ 230V

Świeca zapłonowa	F6RTC / 20EPR-V / Nr art 10011219	F6RTC / 20EPR-V / Nr art 10011219	F6RTC / 20EPR-V / Nr art 10011219
System regulacji	Mechaniczny	Mechaniczny	Mechaniczny
Wymiary długość×szerokość×wysokość (mm)	390x320x345	390x320x345	390x320x345
Masa netto (kg)	16	16	16,2